



組立の目安
30分

フラップシェルフ 4列2段 組立説明書

RFFLPS(2)-42W(DB2-)A(B)



組み立て方やお手入れに困ったら
アールエフヤマカワ お客様相談室

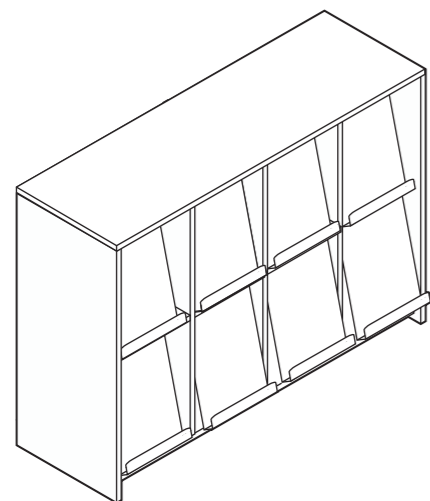

▲腰掛けない ▲高温を避ける ▲電動ドライバーの使用厳禁 ▲ねじを十分に締め付ける

✦ プラスドライバー必要 2人以上で組立 布の上で組立

部材一覧

※部品の個数を参照し、必ず不足や不具合がないかをご確認ください。不足や不具合があった場合は配送いたします。お電話にて部品名をお伝えください。

①A 天板 ×1	②B 底板 ×1	③C 巾木 ×1	④D 左側板 ×1	⑤E 右側板 ×1	⑥F 仕切板 ×3	⑦G 背板 ×4	⑧H 棚板 ×4
① 扉用板 ×8	② 扉用パーツ ×8	③ W ジョイントシャフト ×6	④ レールローラー ×16	⑤ ジョイントシャフト ×29	⑥ 皿タッピンねじ ×24 (4×12)	⑦ トラスねじ ×8 (4×16)	

⑧ ジョイントシャフトには下図の3種類 (1) ~ (3) がございますが、全て互換性を有しており機能に違いはありません。

(1)

(2)

(3)

重要 ジョイントシャフトとカムロックの正しい締め付け方法

本商品には **ジョイントシャフト** と **カムロック** を使用して組み立てを行う工程がございます。以下の説明を最後までよくお読みのうえ、組み付けを行ってください。

1. ジョイントシャフトの取り付け

ジョイントシャフトを板面の埋め込み(鬼目)ナットに回し入れます。

商品に同梱されているジョイントシャフトの種類をご確認のうえ、下記に示す方法で取り付けを行ってください。

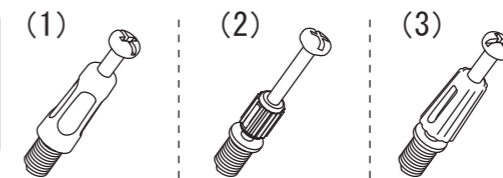

手で回し入れたあと、プラスドライバーを使用して90度ほど増し締めしてください。

○ 適切な取り付け
ボルト部分のみが完全に隠れるように回し入れてください。

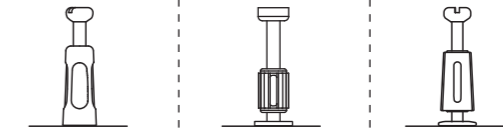

✕ 最後まで締まっていない
抜けや歪みの原因となります。

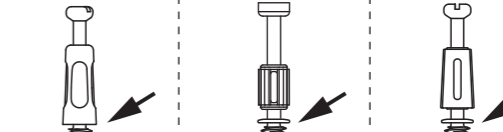

✕ 締めすぎ
ジョイントシャフトや埋め込みナットが破損する恐れがあります。

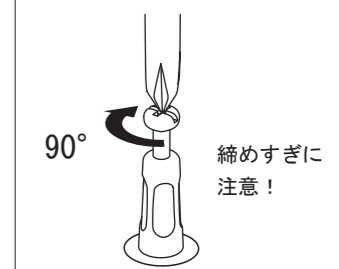
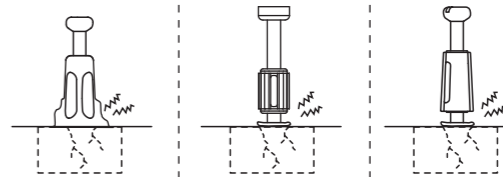

2. ジョイントシャフトの挿入

板面に取り付けられているカムロックに、ジョイントシャフトを差し込みます。

カムロックには+ または▲矢印もしくはその両方が刻印されています。



この印をジョイントシャフト側に向けて差し込んでください。

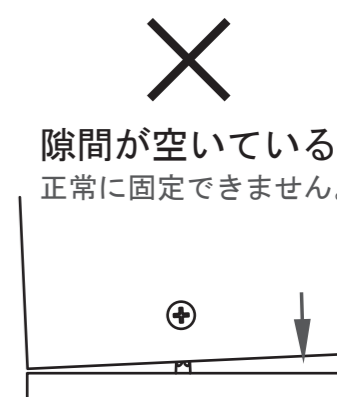
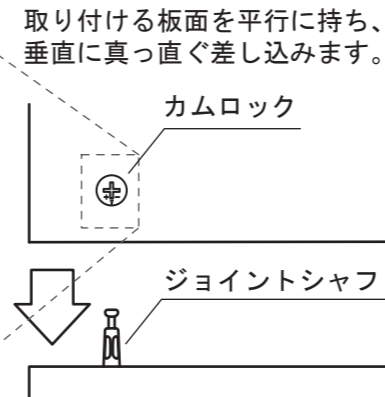

3. ジョイントシャフトとカムロックの固定

プラスドライバーを使用し、カムロックを時計回りに回転させます。回し始めから90°~180°程度で、カムロックがジョイントシャフトとかみ合っ固定されます。

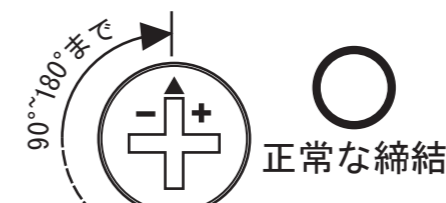
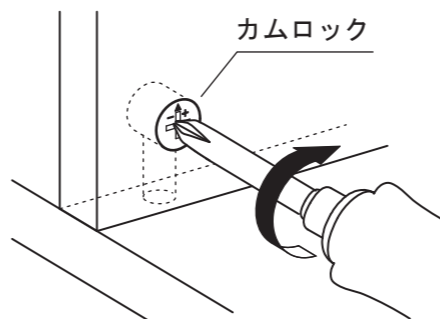

1 ⑥仕切板3枚・④左側板・⑤右側板に①レールローラーを取り付けてください。

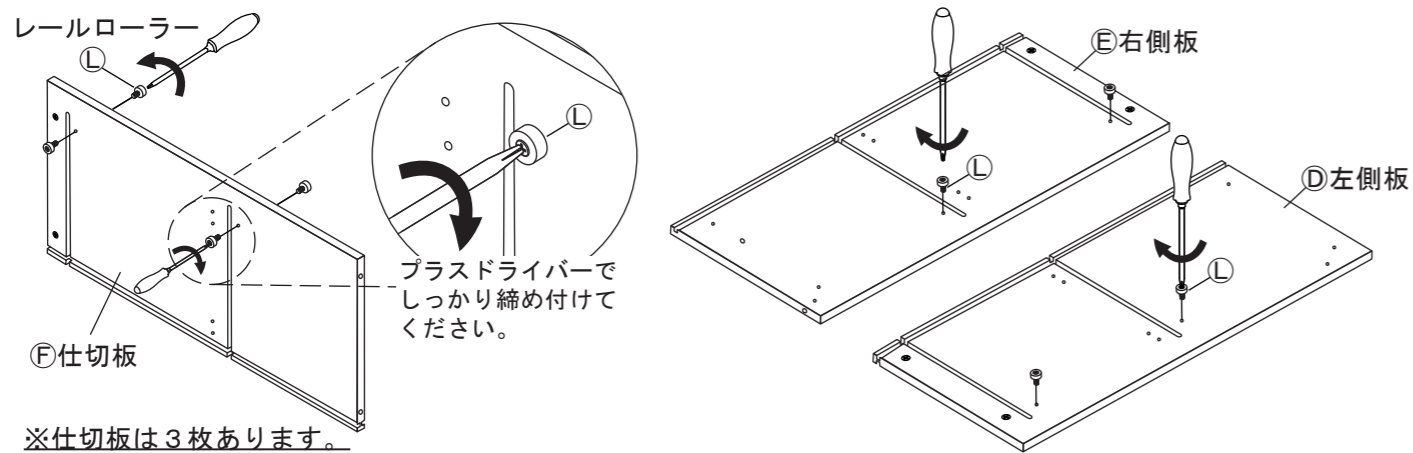

2 ④左側板・⑤右側板・①天板・②底板に③ジョイントシャフトを回し入れてください。
※ジョイントシャフトを取り付ける部分には、ナットが埋め込まれています。
■ページ2の「ジョイントシャフトとカムロックの正しい締め付け方法」をご参照ください。

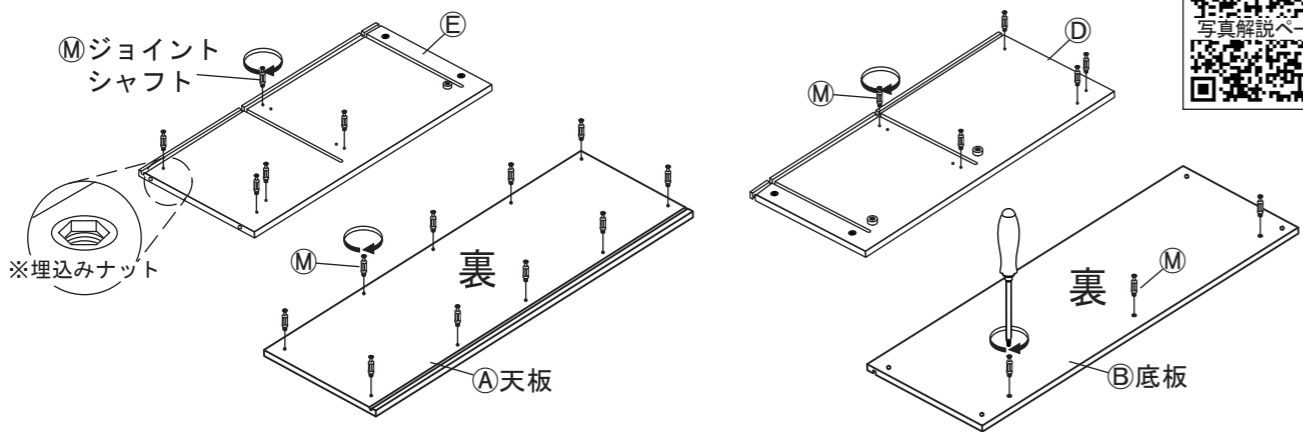

3 ⑥仕切板に④Wジョイントシャフトを差し込んでください。差し込んだ④Wジョイントシャフトを⑧棚板の横穴に差し込みます。その後、⑧棚板のカムロックを締め付けてください。
■ページ2の「ジョイントシャフトとカムロックの正しい締め付け方法」をご参照ください。

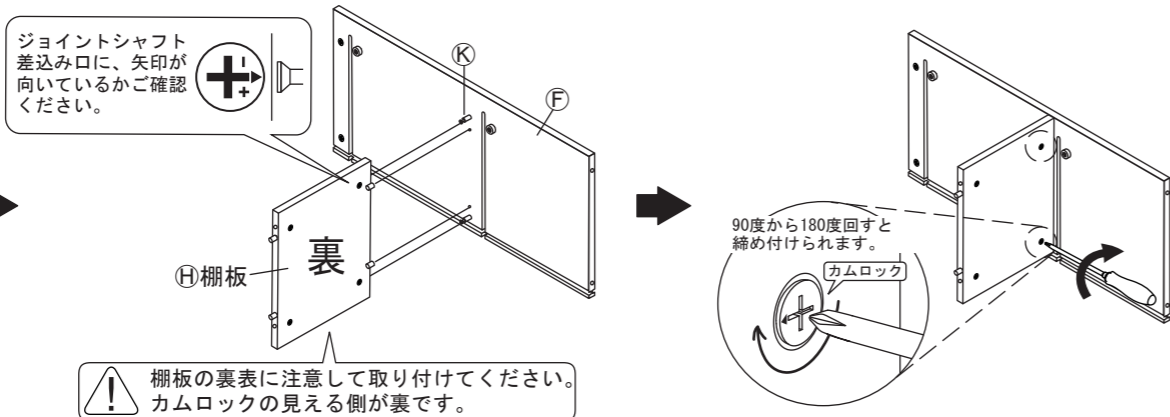
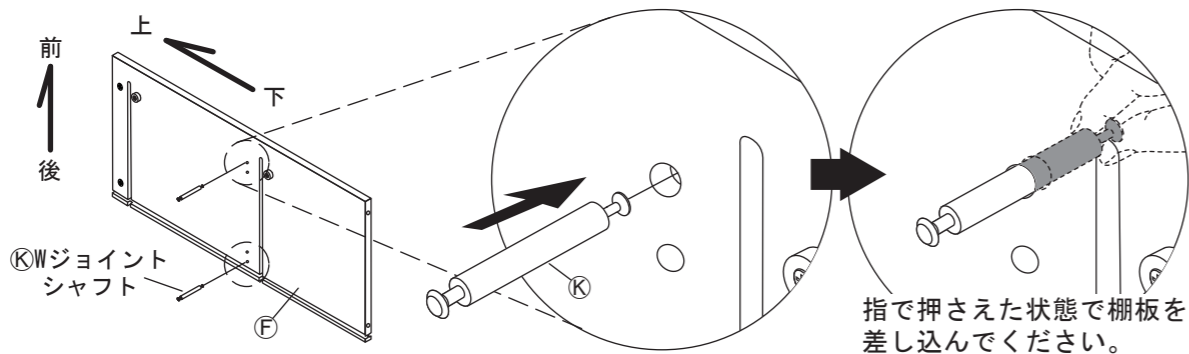

4 ③で組んだものに⑧棚板を差し込んでください。その後、⑧棚板のカムロックを締め付けてください。
■ページ2の「ジョイントシャフトとカムロックの正しい締め付け方法」をご参照ください。

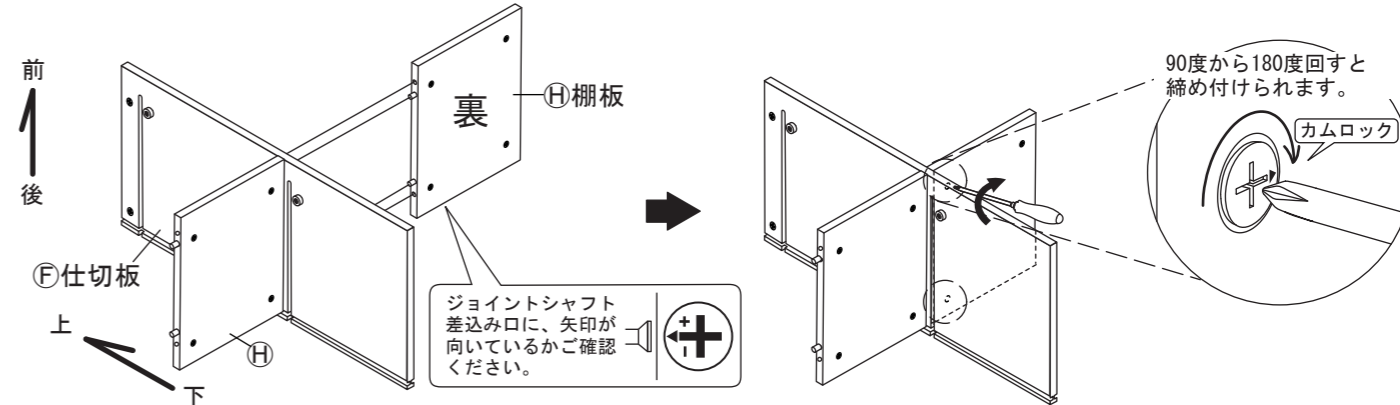

5 ③と同様に、⑥仕切板に④Wジョイントシャフトを差し込み、⑧棚板に取り付けます。その後、⑧棚板のカムロックを締め付けてください。

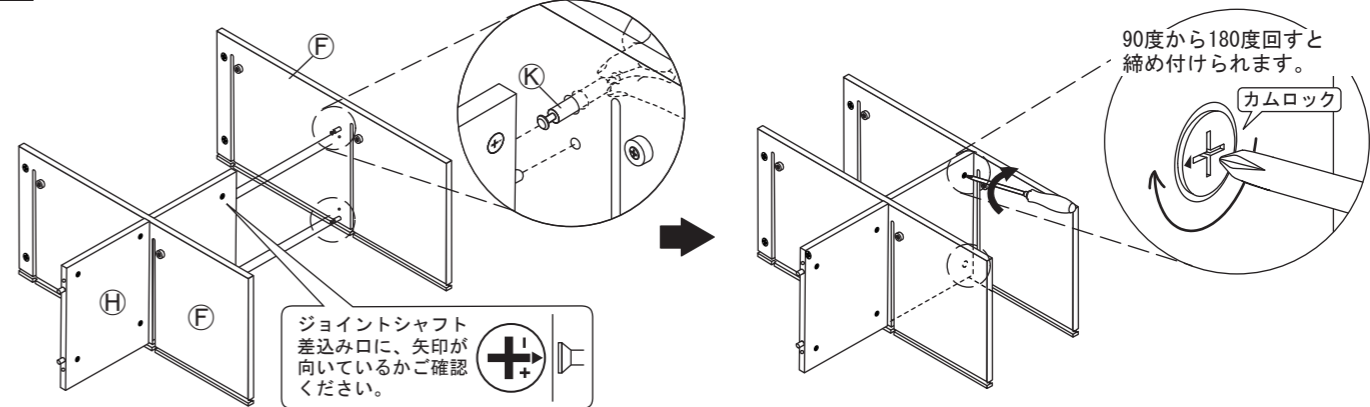

6 ④Wジョイントシャフトを⑧棚板に差し込んでください。その後、⑧棚板のカムロックを締め付けてください。

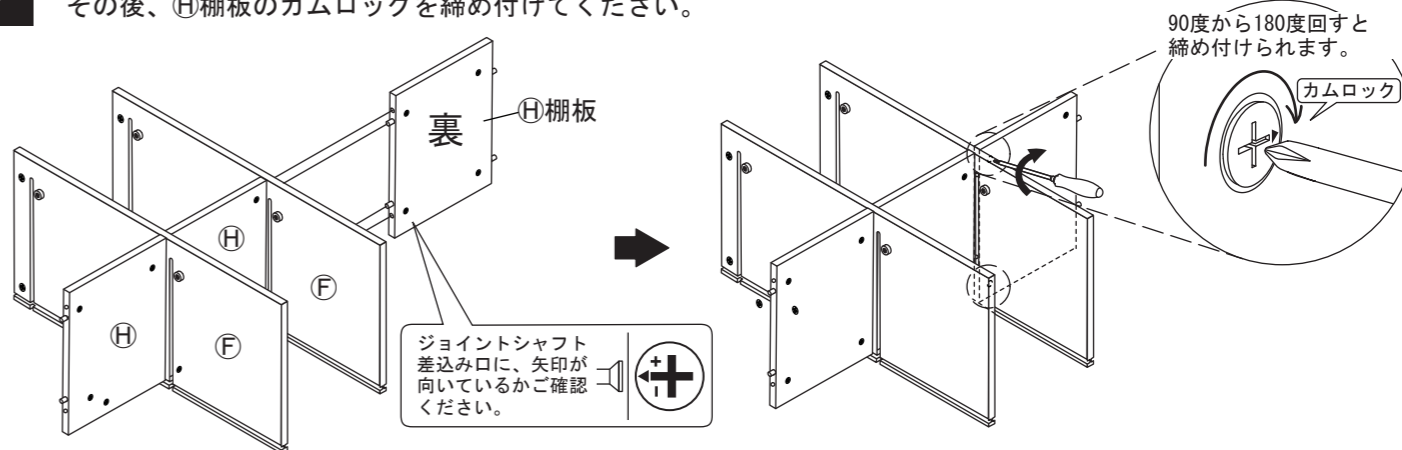

7 ⑥仕切板に④Wジョイントシャフトを差し込み、⑧棚板に取り付けます。その後、⑧棚板のカムロックを締め付けてください。

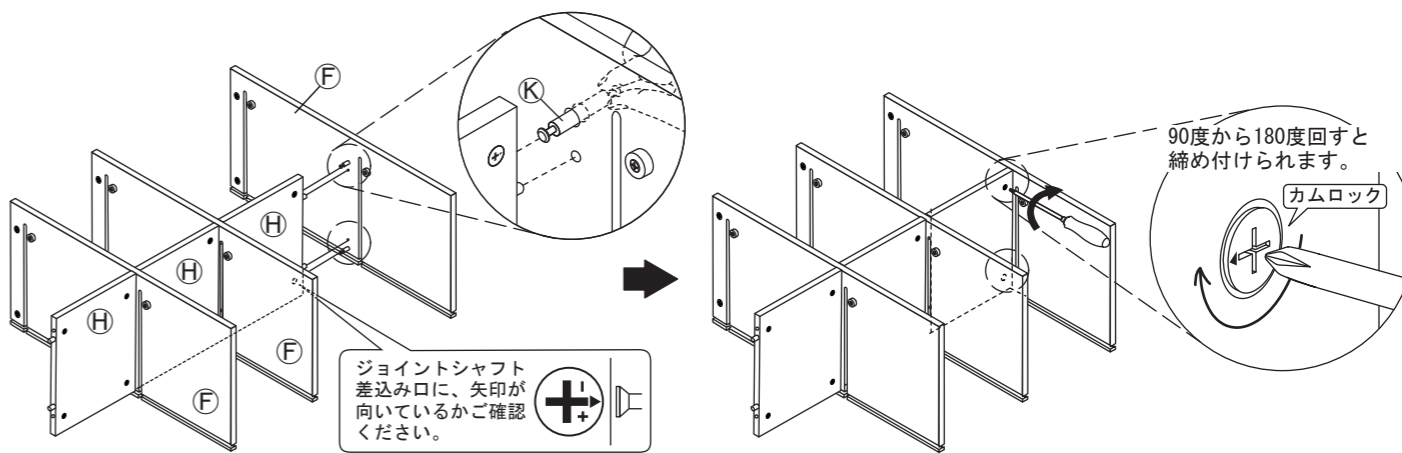

8 ⑥仕切板の⑧Wジョイントシャフトを⑨棚板に差し込んでください。その後、⑨棚板のカムロックを締め付けてください。

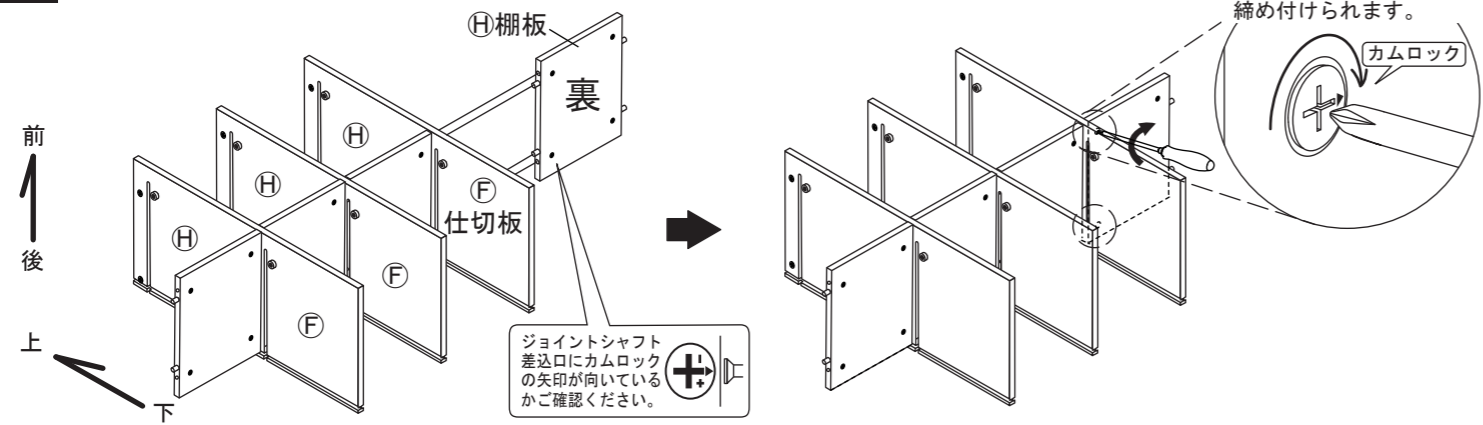

9 ⑧底板の⑭ジョイントシャフトに⑮巾木を差し込んでください。その後、⑭ジョイントシャフトを差し込んだ⑮巾木のカムロックを締め付けてください。
■ページ2の「ジョイントシャフトとカムロックの正しい締め付け方法」をご参照ください。

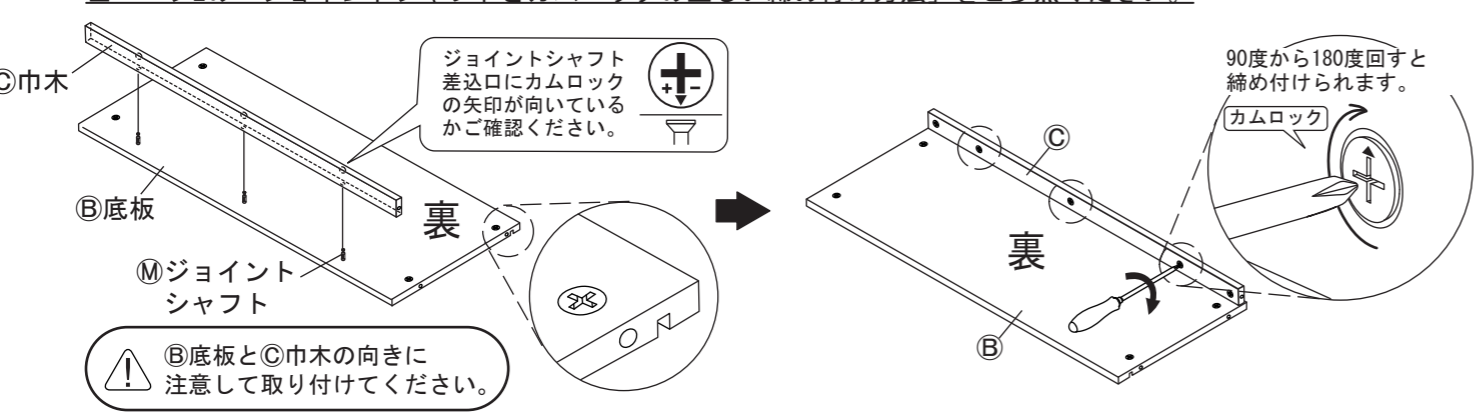

10 9で組んだ⑧底板を裏返し、⑭ジョイントシャフトを回し入れてください。
※ジョイントシャフトを取り付ける部分には、ナットが埋め込まれています。
■ページ2の「ジョイントシャフトとカムロックの正しい締め付け方法」をご参照ください。

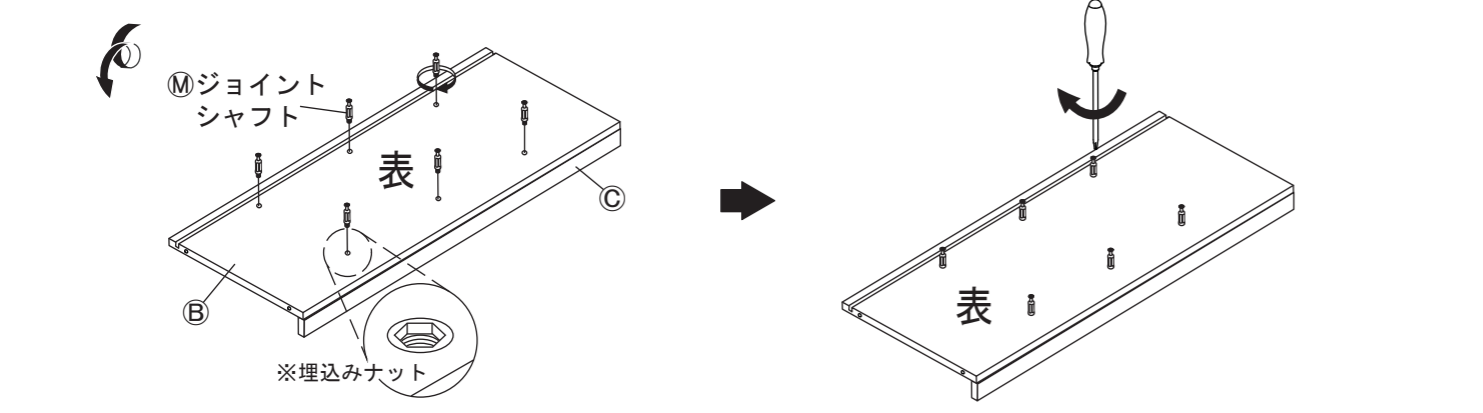

11 8で組んだものに、⑧底板の⑭ジョイントシャフトを差し込んでください。その後、⑥仕切板のカムロックを締め付けてください。
■ページ2の「ジョイントシャフトとカムロックの正しい締め付け方法」をご参照ください。

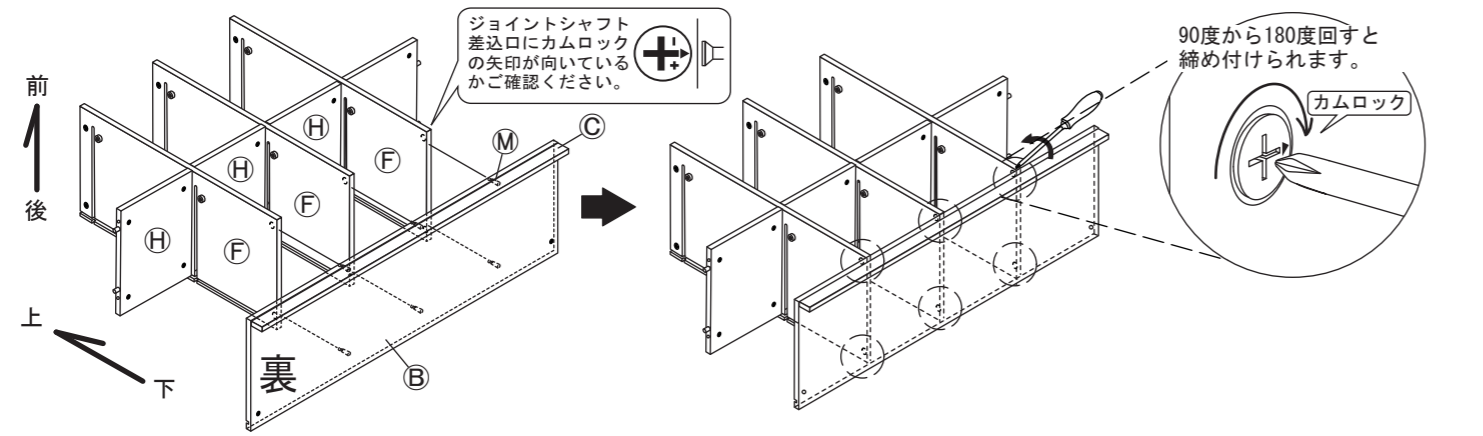

12 11で組んだものに、①左側板・②右側板の⑭ジョイントシャフトを差し込んでください。その後、③巾木・④左側板・⑤右側板・⑧底板のカムロックを締め付けてください。
■ページ2の「ジョイントシャフトとカムロックの正しい締め付け方法」をご参照ください。

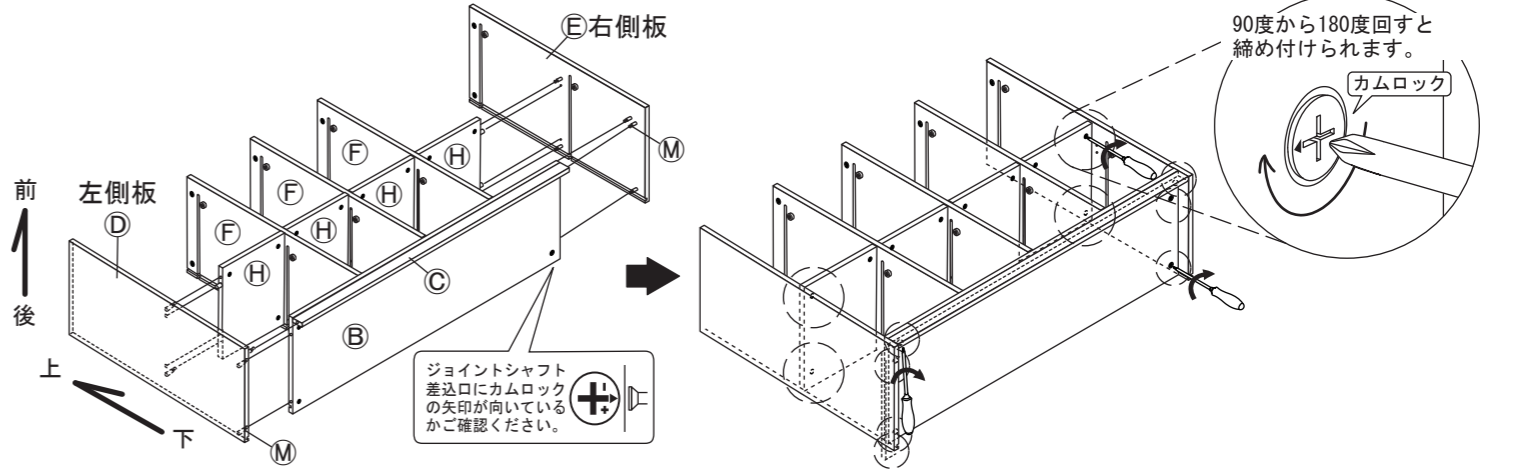

13 全てのカムロックがしっかりと締め付けられているか確認し、2人以上で慎重に起こしてください。

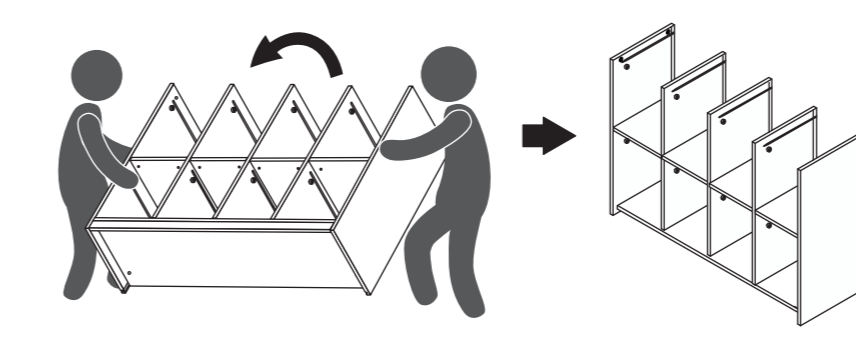

14 8つ全ての①扉用板に、それぞれ⑮皿タッピンねじで②扉用パーツを取り付けてください。

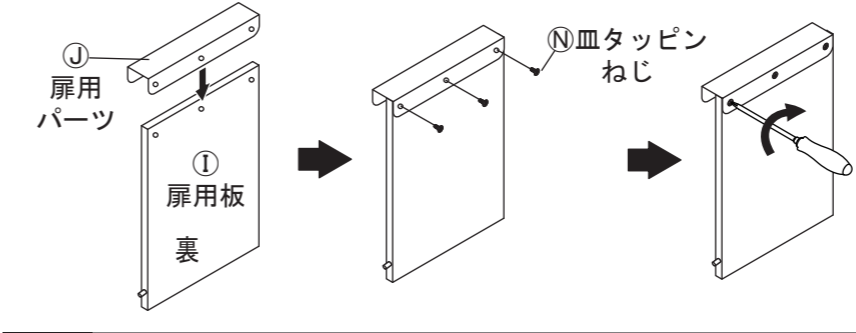

15 <扉取付詳細>を参考に、全ての扉を取り付けてください。

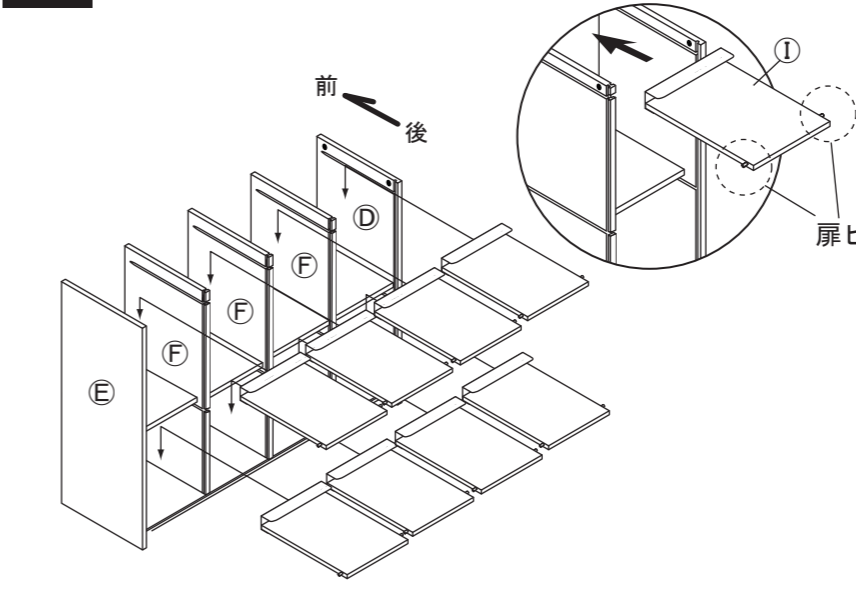

15 <扉取付詳細>

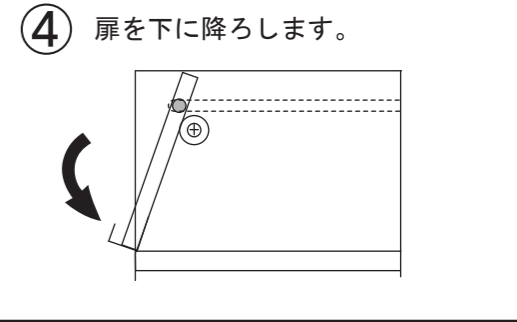
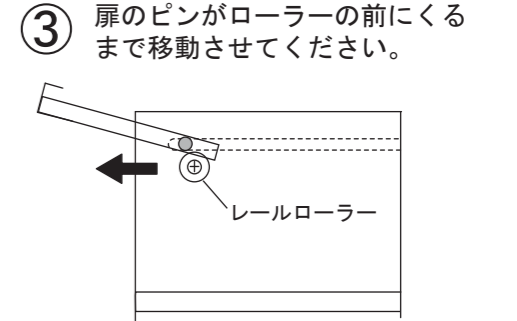
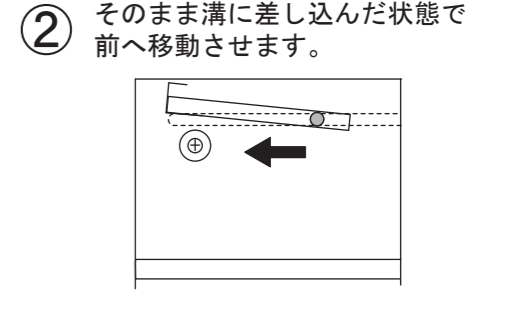
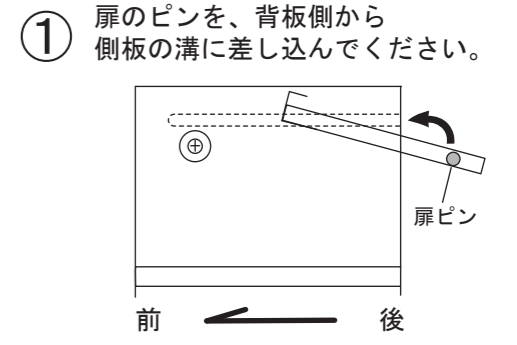

①左側板・②右側板・③仕切板の溝に沿って④背板を差し込んでください。

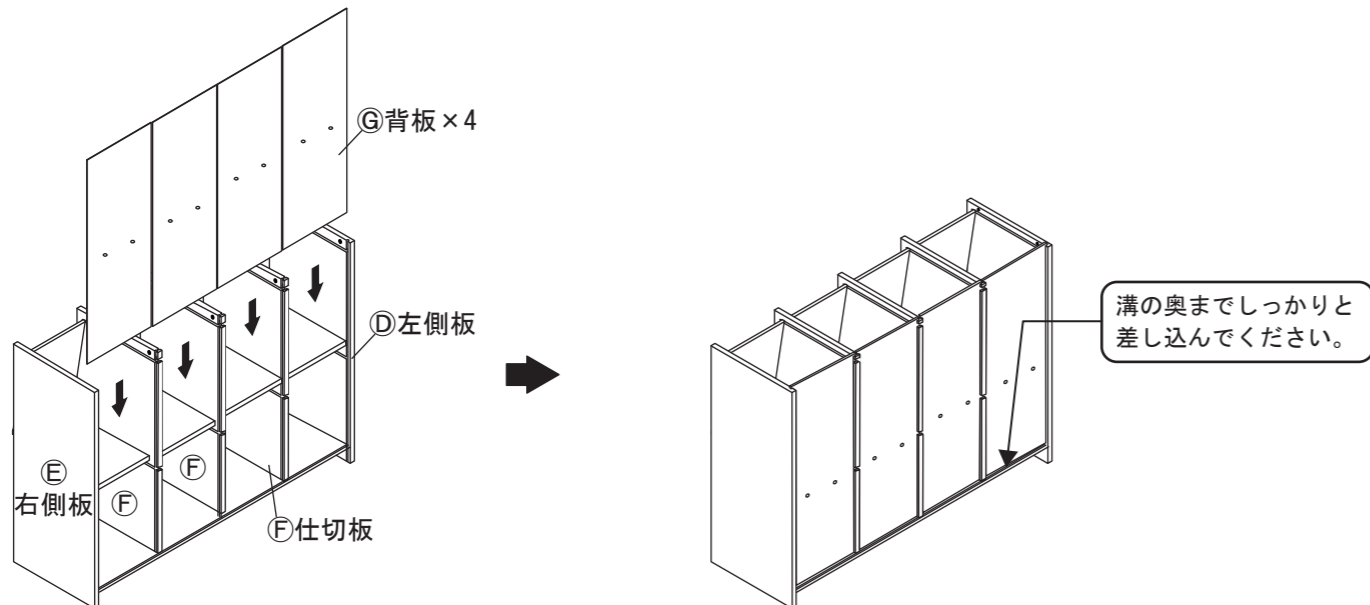

⑤天板の⑥ジョイントシャフトを差し込んでください。その後、①左側板・②右側板・③仕切板のカムロックを締め付けてください。

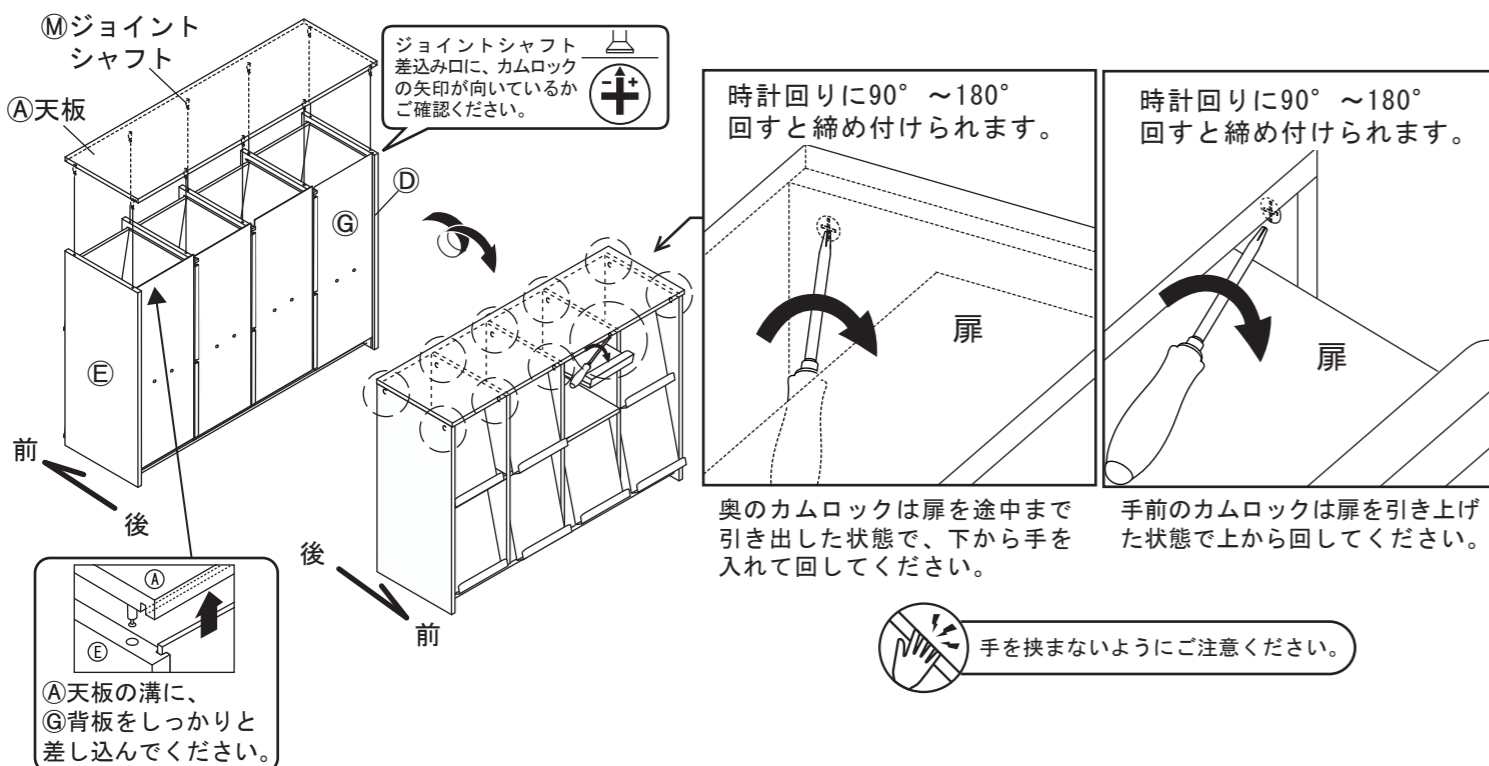

④背板の穴に⑦トラスねじを差し込み、プラスドライバーでしっかりと締め付けてください。

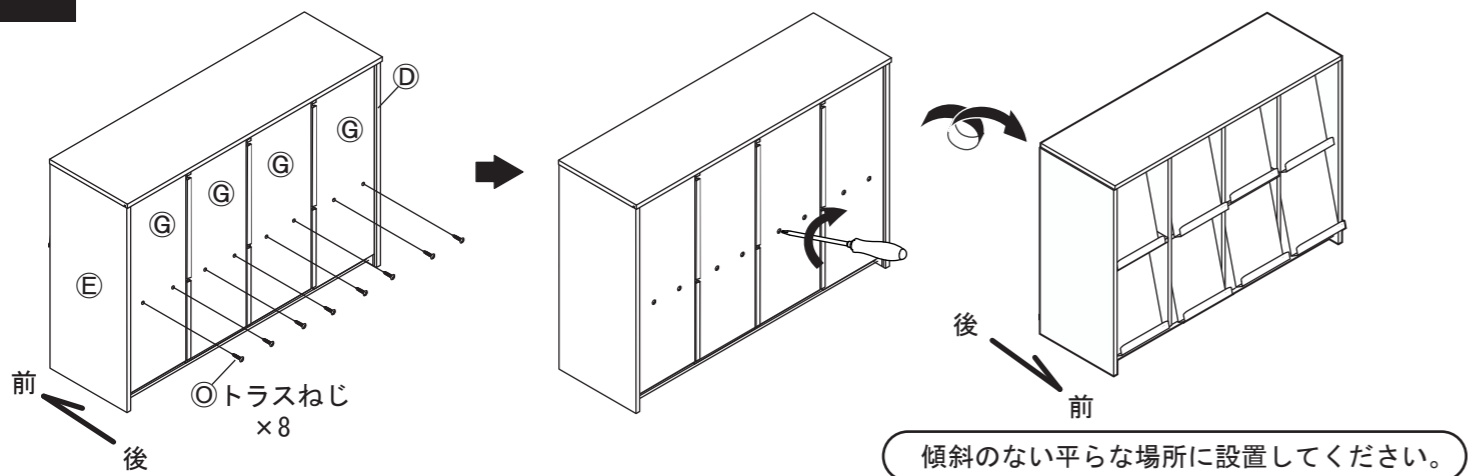

取扱上の注意

ご使用前にこの取扱上の注意をお読みになり正しくお使いください。またお読みになった後は、大切に保管してください。

安全のために必ずお守りください

- 積み重ねて保管しないでください。倒れてケガをすることがあります。
- 外周部に片寄って重いものを載せないでください。倒れてケガをすることがあります。
- 火気の側に近づけて設置しないでください。火災の原因となります。
- 耐荷重以上のものを載せないでください。破損の原因となります。
- 各部のねじ類が緩んだ状態で使用しないでください。破損や転倒することがあります。
- 異常を発見したらそのまま使用せず、販売元に相談してください。破損や倒れてケガをすることがあります。
- 商品に乗ったり腰をかけたたりしないでください。倒れてケガをすることがあります。
- 用途以外には絶対に使用しないでください。思わぬ事故が発生することがあります。
- 分解や改造をしないでください。破損やケガをすることがあります。
- 傾斜のない平らな場所へ設置してください。
- 物を載せたまま移動しないでください。破損やケガをすることがあります。
- 安全上、構造上の理由により仕様を予告なく変更する場合があります。
- この表示を無視して誤った取扱いをしますと、死亡又は重傷を負ったり、傷害または物的損害が発生する可能性があります。その場合の責任は負いかねますのでご了承頂きますようお願いいたします。
- 商品を移動させる際には、二人以上でゆっくり行ってください。段差などで破損する場合があります。

使用上の注意

- ▲直射日光・暖房器具などの高熱を避けてください。変色・変形することがあります。
- ▲湿気の多いところに設置しないでください。腐食・変色・変形することがあります。
- ▲板面に硬いものを落としたり、ぶつたりしないでください。破損する場合があります。
- ▲加熱した鍋やヤカンなどを直接置かないでください。
- ▲屋外や水がかかるような場所でのご使用は避けてください。変色・変形することがあります。
- ▲液体物が付着した場合は放置せずすみやかに拭き取ってください。

お手入れ方法

- ◆汚れを落とす場合は、から拭きするか固く絞ったぬれぞうきんで拭いてください。
- ◆汚れがひどい場合は、薄めた中性洗剤で汚れを落とし、固く絞った濡れぞうきんで拭き、乾燥した布で水分を拭き取ってください。
- ◆シンナー等の使用は避けてください。変色・変形や塗装が剥がれる場合があります。
- ◆ねじ類は必ず増し締めをしてください。

組み立て方やお手入れに困ったら

アールエフヤマカワ お客様相談室



品質表示

外形寸法 (mm)	幅	奥行き	高さ
RFFLPS (2)-42W (DB2-) A (B)	1249	442	900
耐荷重 (すべて均等分布)			
棚板 1枚あたり	約 20kg		
扉 1枚あたり	約 1kg		
天板	約 20kg		
総耐荷重	約 100kg		
材質	合成樹脂化粧パーティクルボード (メラミン樹脂)		
本体	合成樹脂化粧パーティクルボード (メラミン樹脂)		
アール・エフ・ヤマカワ株式会社 ☎0120-204-208			

商品チェック

当社製品をお買い上げいただき、誠にありがとうございます。安全に永くお使い頂くために、お客様ご自身での商品チェックにご協力をお願い致します。

不良により返品や交換をご希望される場合は、問題箇所とお客情報をご記入の上 FAX 頂くか、お電話にて弊社お客様相談室までお問い合わせください。

チェック項目

品質向上にご協力いただきありがとうございます。安全にお使いいただくため、下記項目は定期的にご確認ください。

- 本体に破損や変色・変形は見当たらないか
…異常を発見した場合はお問い合わせください。
- カムロックは正常に締結しているか
…別項「カムロックの正しい締結方法」をご参照ください。
- 側板・仕切板・背板に隙間はないか
…カムロックとジョイントシャフトが正常に締結されているかをご確認ください。
- 完成図との相違は見当たらないか
…安全にお使い頂くため、取扱上の注意は必ずお守りください。

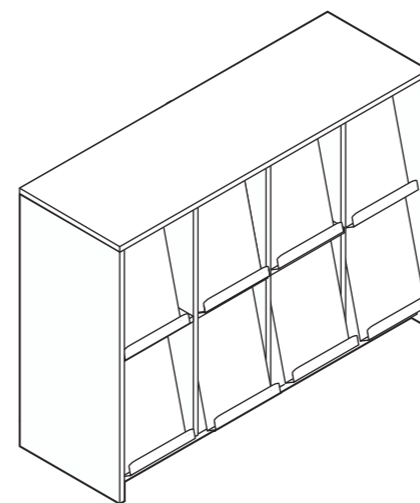

その他問題事項があった場合、枠内へのご記入をお願い致します。

ご協力いただきありがとうございました。

ご氏名	
お電話番号	
FAX番号	

月曜日-金曜日(祝日を除く)
AM9:00~PM5:00
アール・エフ・ヤマカワ株式会社
お客様相談室

☎0120-204-208
FAX 059-256-5333

申込番号	
品名	フラップシェルフ 4列2段
商品番号	
お買上日	年 月 日
お買上サイト名	