

20min 組立の目安
スモール研修用デスク II L字脚 組立説明書
 RFJD2-6045NL (WL)

組立て方がわからない?
 お手入れに困ったら?

R.F.YAMAKAWA FAQ

検索

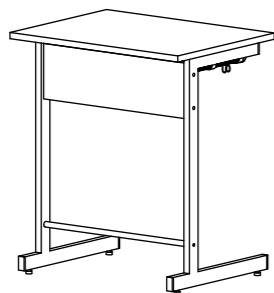

部材一覧

※部品の個数を参照し、不足や不具合がないかをご確認ください。不足や不具合があった場合は配送いたします。電話にて部品名をお伝えください。

①脚部フレーム×2 		②パイプ×1 		③幕板×1 ダルマナット 		④天板×1 裏 広い 狭い 前 後 	
⑤ダルマナット ×4 	⑥十字穴付き Jねじ大 (M6×53) ×4 	⑦十字穴付き Jねじ中 (M6×45) ×4 	⑧十字穴付き Jねじ小 (M6×38) ×2 	①棚 ×1 	②十字穴付き トラスねじ (M6×16) ×4 	③フック ×1 	
©幕板に取付済 	53mm 	45mm 	38mm 				

1 プラスドライバーで③幕板に取り付け済みの
 ⑧十字穴付きJねじ中を取り外してください。

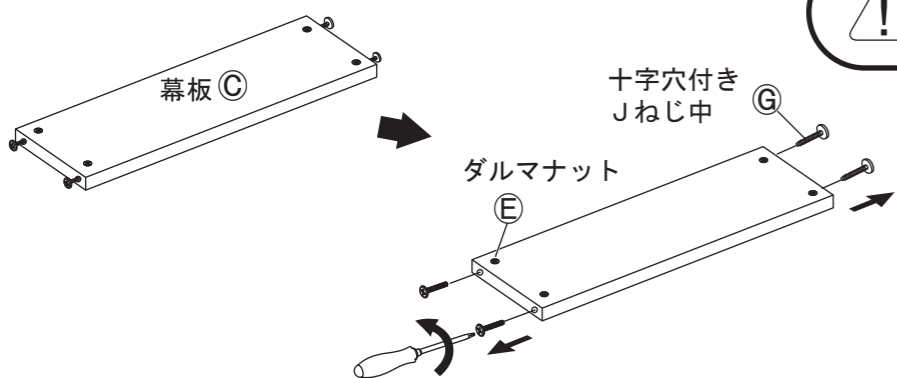

⚠ ③幕板に取り付け済みの⑤ダルマナットは
 大変外れやすくなっております。
 組立中に紛失しないよう、お気を付けてください。

2 ①脚部フレームと②パイプを⑧十字穴付きJねじ小で、③幕板を1で取り外した⑦十字穴付きJねじ中で
 取り付けてください。(詳細-1,2をご確認ください)
 プラスドライバーを使用し、しっかりと締め付けてください。

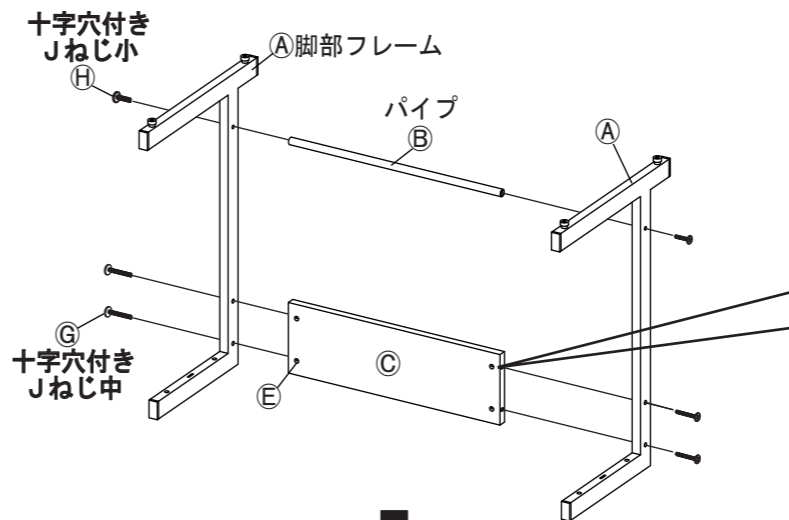

詳細-1

⑤ダルマナットの溝の長い方が横向きになるよう、
 プラスドライバーで調節してください。

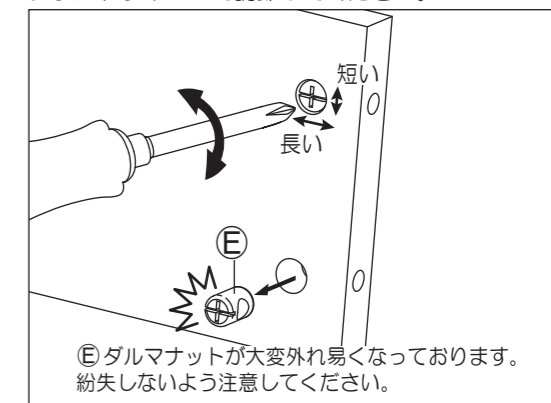

詳細-2

⑤ダルマナットのネジ穴とかみ合うように⑦十字
 穴付きJねじ中を回し入れ、締め付けてください。

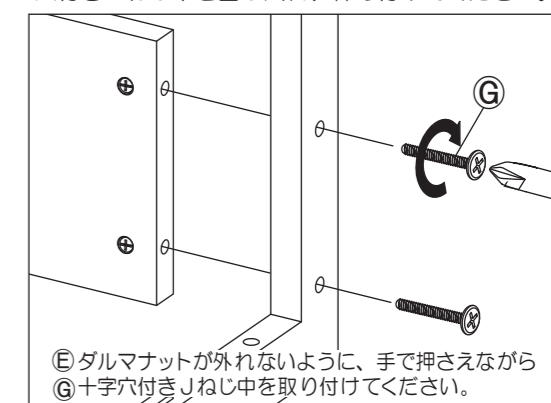

3 2で組み付けた脚部を④天板に取り付けます。
 プラスドライバーを使い⑥十字穴付きJねじ大でしっかりと締め付けてください。

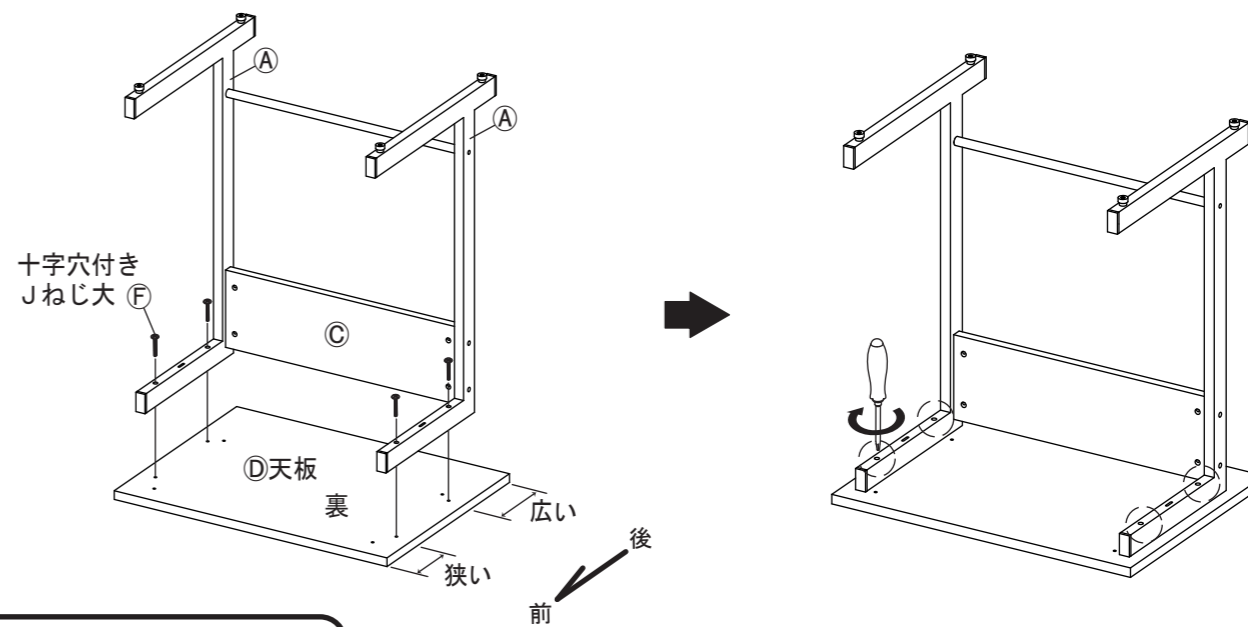

天板の前後に注意してください

4 ④天板に①棚を取り付けます。
プラスドライバーを使って④十字穴付きトラスねじでしっかりと締め付けてください。

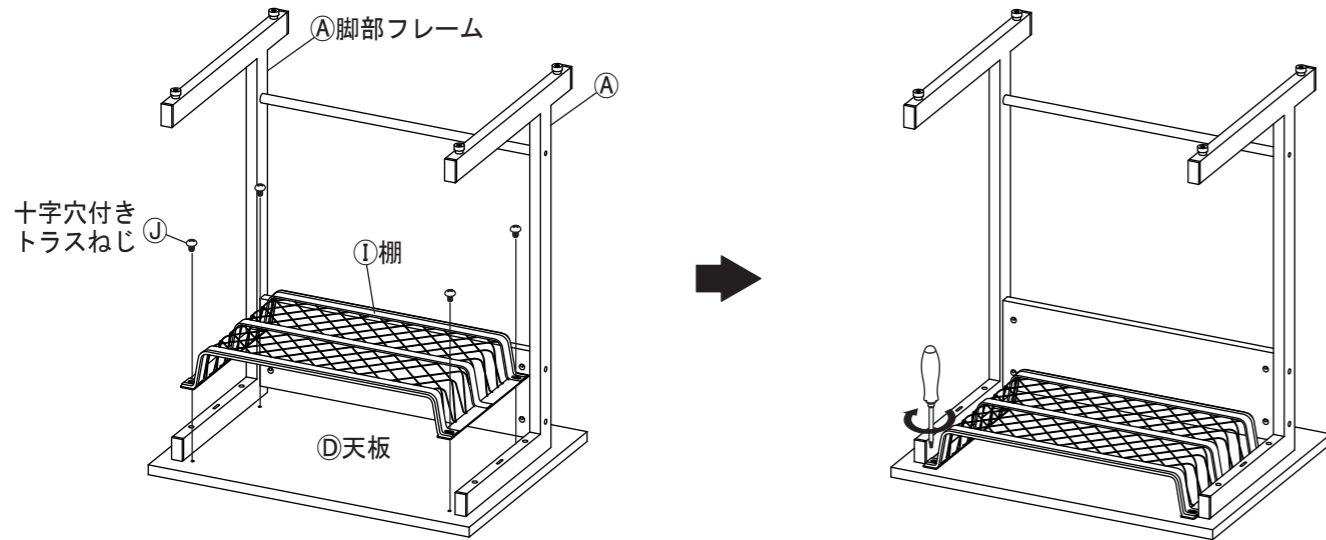

5 左右どちらかお好みの①脚部フレームに④フックを取り付けます。
図のようにして差し込んでください。

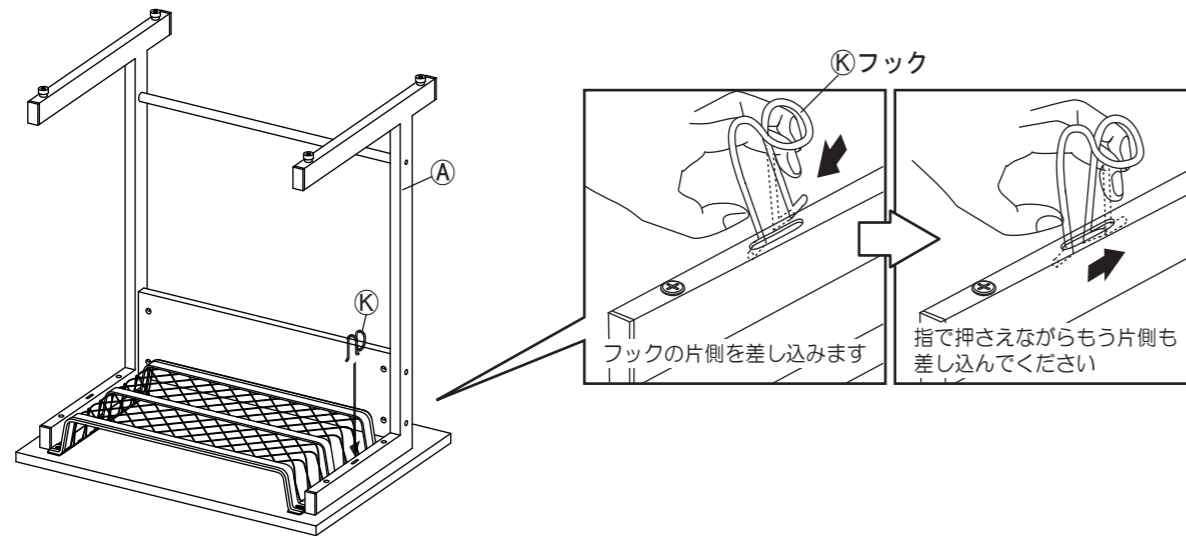

6 図のように、2人以上で慎重に起こしてください。
アジャスターを回し、水平になるように調整してください。

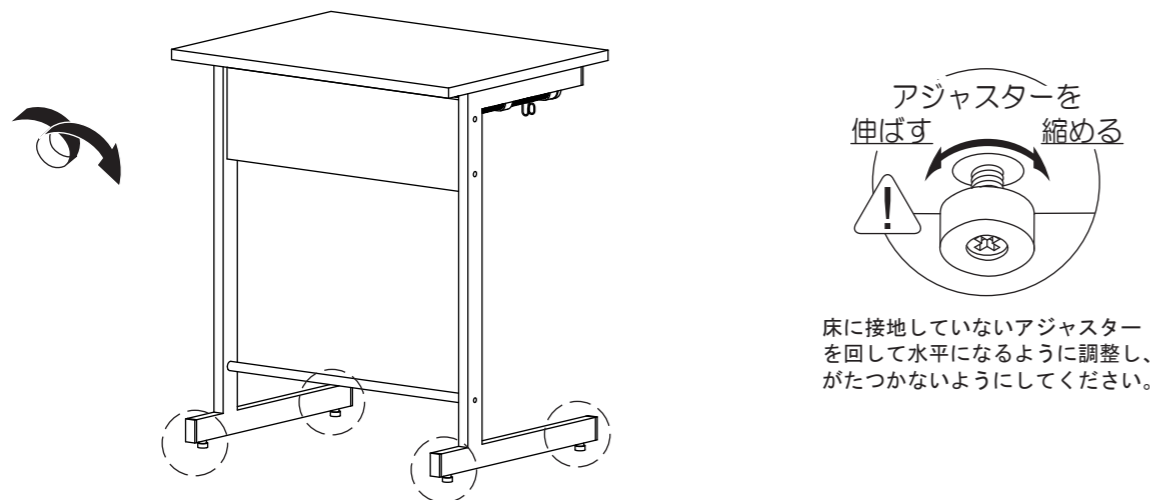

取扱上の注意

ご使用前にこの取扱上の注意をお読みになり正しくお使いください。
またお読みになった後は、大切に保管してください。

安全のために必ずお守りください

- 積み重ねて保管しないでください。倒れてケガをすることがあります。
- 外周部に片寄って重いものを載せないでください。倒れてケガをすることがあります。
- 火気の側に近づけて設置しないでください。破損の原因となります。
- 耐荷重以上のものを載せないでください。破損の原因となります。
- 各部のねじ類が緩んだ状態で使用しないでください。破損や転倒することがあります。
- 異常を発見したらそのまま使用せず、販売元に相談してください。破損や倒れてケガをすることがあります。
- 商品に乗ったり腰をかけたりにしないでください。倒れてケガをすることがあります。
- 用途以外には絶対に使用しないでください。思わぬ事故が発生することがあります。
- 分解や改造をしないでください。破損やケガをすることがあります。
- 傾斜のない平らな場所へ設置してください。
- 物を載せたまま移動しないでください。破損やケガをすることがあります。
- 安全上、構造上の理由により仕様を予告なく変更する場合があります。
- この表示を無視して誤った取扱いをしますと、死亡又は重傷を負ったり、傷害または物的損害が発生する可能性があります。
- 商品を移動させる際には、二人以上でゆっくり行ってください。段差などで破損する場合があります。
- ご使用前にアジャスターを床に合わせて高さ調整してください。アジャスターの調節時は手や足を挟まないように気を付けてください。

使用上の注意

- ▲直射日光・暖房器具などの高熱を避けてください。変色・変形することがあります。
- ▲湿気の多いところに設置しないでください。腐食・変色・変形することがあります。
- ▲板面に硬いものを落としたり、ぶつけたりしないでください。破損する事があります。
- ▲加熱した鍋やヤカンなどを直接置かないでください。
- ▲屋外や水がかかるような場所でのご使用は避けてください。変色・変形することがあります。
- ▲水をこぼした場合は放置せずすみやかに拭き取ってください。

お手入れ方法

- ◆汚れを落とす場合は、から拭きするか固く絞った濡れぞうきんで拭いてください。
- ◆汚れがひどい場合は、薄めた中性洗剤で汚れを落とし、固く絞った濡れぞうきんで拭き、乾燥した布で水分を拭き取ってください。
- ◆シンナー、アルコール等の使用は避けてください。変色・変形や塗装が剥がれる場合があります。
- ◆ねじ類は必ず増し締めをしてください。

組立て方がわからない?お手入れに困ったら?

アールエフヤマカワ FAQ 検索



品質表示

外形寸法 (mm)	幅	奥行き	高さ
RFJD2-6045NL (WL)	600	450	700
耐荷重			
天板	約 50kg (均等荷重)		
棚	約 5kg (均等荷重)		
材質			
甲板の表面材	合成樹脂化粧パーティクルボード (メラミン樹脂)		
脚部	金属 (鋼)		

アール・エフ・ヤマカワ株式会社 ☎0120-204-208

商品チェック

当社製品をお買い上げいただき、誠にありがとうございます。
安全に永くお使い頂くために、お客様ご自身での製品チェックにご協力をお願い致します。

不良により返品や交換をご希望される場合は、問題箇所とお客様情報をご記入の上 FAX 頂くか、お電話にて弊社お客様相談室までお問い合わせください。

チェック項目

品質向上にご協力いただきありがとうございます。安全にお使いいただくため、下記項目は定期的にご確認ください。

- 本体に破損や変色・変形は見当たらないか
…異常を発見した場合はお問い合わせください。
- 天板と脚部に大きな隙間はないか
…全てのネジがしっかりと締め付けられていることを確認してください。
- 全体に傾きやガタつきはないか
…傾斜のない平らな場所に設置し、天板が床と水平になるようにアジャスターを回して調整してください。
- 完成図との相違は見当たらないか
…安全にお使い頂くため、取扱上の注意は必ずお守りください。

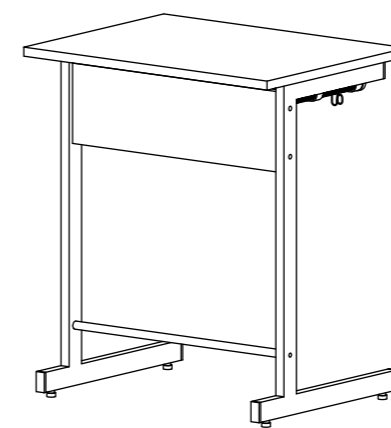

その他問題事項があった場合、枠内へのご記入をお願い致します。

ご協力いただきありがとうございました。

ご氏名	
お電話番号	
FAX番号	

月曜日-金曜日(祝日を除く)
AM9:00~PM5:00
アール・エフ・ヤマカワ株式会社
お客様相談室

☎0120-204-208
FAX 059-256-5333

申込番号	
品名	スモール研修用デスクL字脚
商品番号	
お買上日	年 月 日
お買上サイト名	