

15min 組立の目安
コンパクト電話機台 (W500) 組立説明書
 RFTC-3573W (N, DB), RFTC-5073WH (NA, DB)

組立て方がわからない?
 お手入れに困ったら?

アールエフヤマカワ FAQ

検索

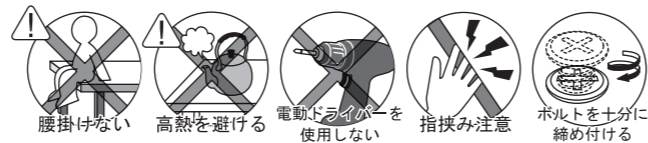

<W500>

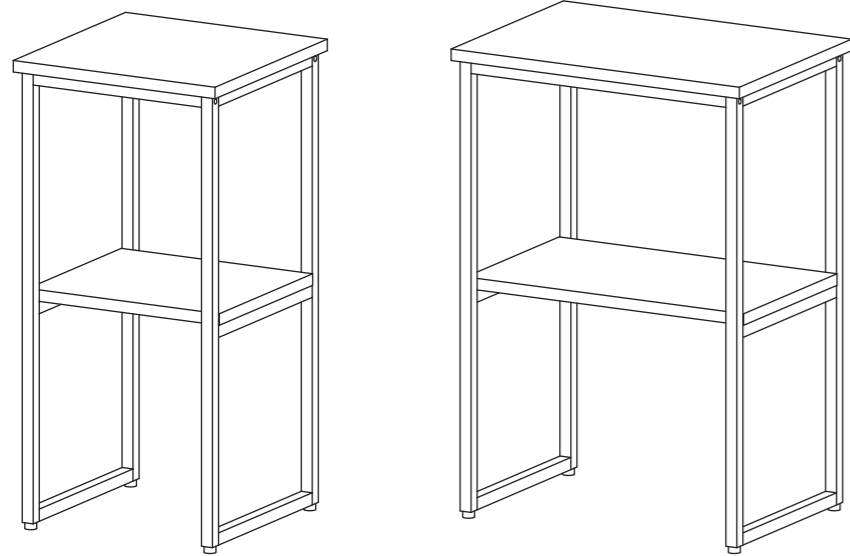

床に接地していないアジャスターを回して水平になるように調整し、がたつかないようにしてください。

部材一覧 ※部品の個数を参照し、不足や不具合がないかをご確認ください。不足や不具合があった場合は配送いたします。電話にて部品名をお伝えください。

① 天板 ×1	② 棚板 ×1	③ 脚部 ×2	④ 十字穴付き J ねじ ×10 (M6 × 30)
<p>④十字穴付き J ねじが 4 本取付済み</p>			<p>30mm</p>

1 ①天板に取り付け済みの④十字穴付きJねじを、プラスドライバーを使って取り外してください。

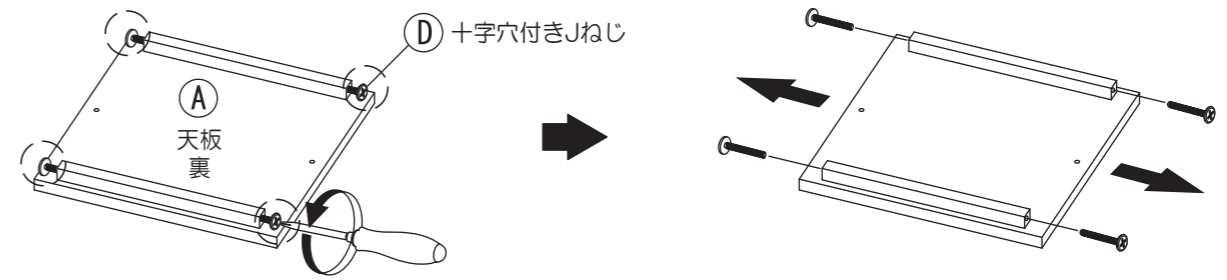

2 ①天板に③脚部を取り付けます。プラスドライバーを使い、④十字穴付きJねじでしっかりと組み付けてください。そして、2人以上で本体を起こしてください。

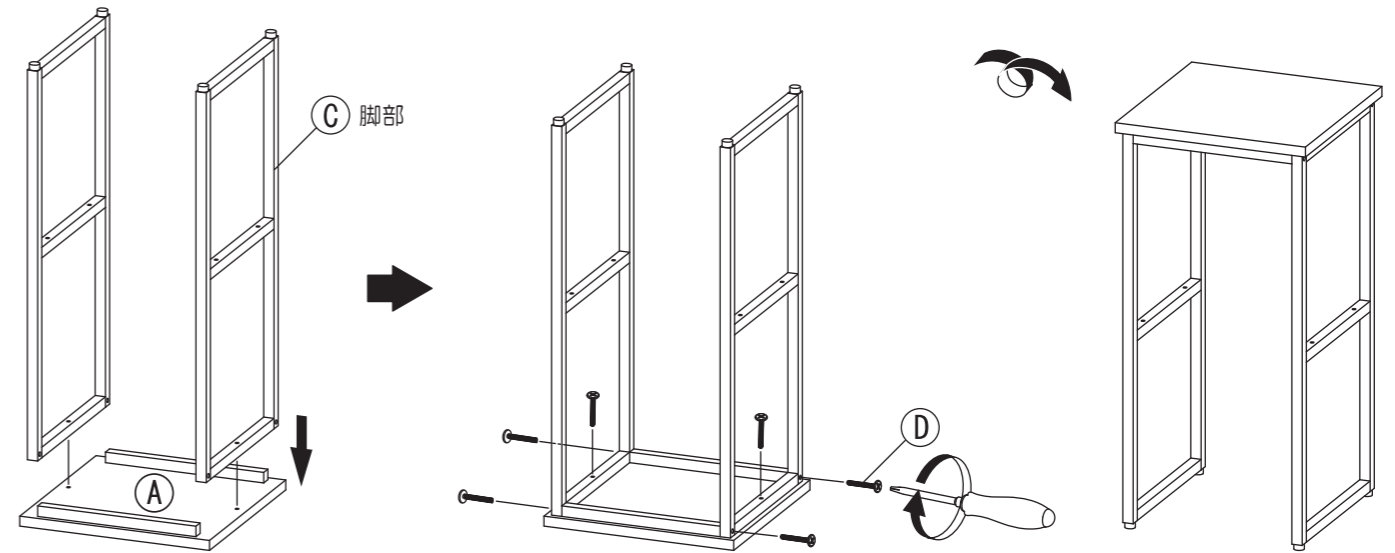

3 ②棚板を③脚部の横から差し込み、③脚部中央のパイプの上に乗せてください。プラスドライバーを使い、②棚板を④十字穴付きJねじでしっかりと固定してください。アジャスターを回して床と①天板が水平になるように調整してください。

