

# ノルム木製デスク II ロッカー 組立説明書

SHLK-4060DB (NA, WH)

30min  
組立の目安

組立て方がわからない？  
お手入れに困ったら？

アールエフヤマカワ FAQ 検索

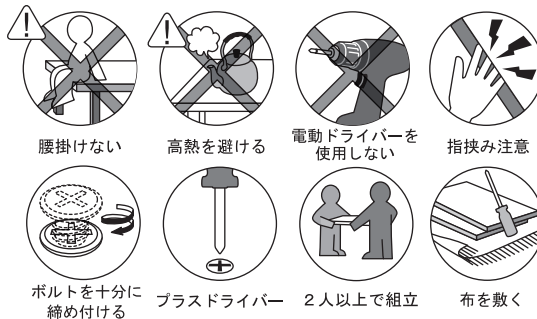
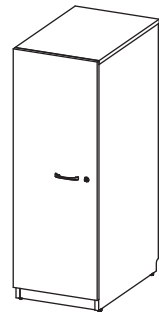

鍵は簡易施錠です。  
貴重品などの保管にはご使用いただけません。

## 部材一覧

※部品の個数を参照し、不足や不具合がないかをご確認ください。不足や不具合があった場合は配送いたします。電話にて部品名をお伝えください。

<b>(A) 左側板 ×1</b> 		<b>(B) 右側板 ×1</b> 	
<b>(C) 扉板 ×1</b> 		<b>(D) 背板 ×1</b> 	
<b>(E) 天板 ×1</b> 		<b>(F) 底板 ×1</b> 	
<b>(G) 可動棚板 (上) ×1</b> 	<b>(H) 可動棚板 (下) ×1</b> 	<b>(I) 巾木 ×2</b> 	<b>(J) フック ×1</b> 
<b>(K) 取手 ×1</b> 		<b>(L) 蝶番 ×2</b> 	
<b>(M) L字金具 ×1</b> 		<b>(N) ジョイントシャフト ×18</b> 	<b>(O) トラスねじ大 (M6×12) ×4</b> 
			<b>(P) トラスねじ中 (M4×22) ×2</b> 
<b>(Q) ねじダボ ×8</b> 	<b>(R) 背板止め ×6</b> 	<b>(S) 木ねじ大 (4×16) ×8</b> 	<b>(T) クッションシール ×2</b> 
		<b>(U) 鍵 ×1組</b> 	<b>(V) 木ねじ小 (3×12) ×6</b> 
			<b>(W) トラスねじ小 (3.5×12) ×2</b> 

1 (A)左側板・(B)右側板・(E)天板・(F)底板に(N)ジョイントシャフトを回し入れてください。  
※ジョイントシャフト取り付け部分には、ナットが埋め込まれています。

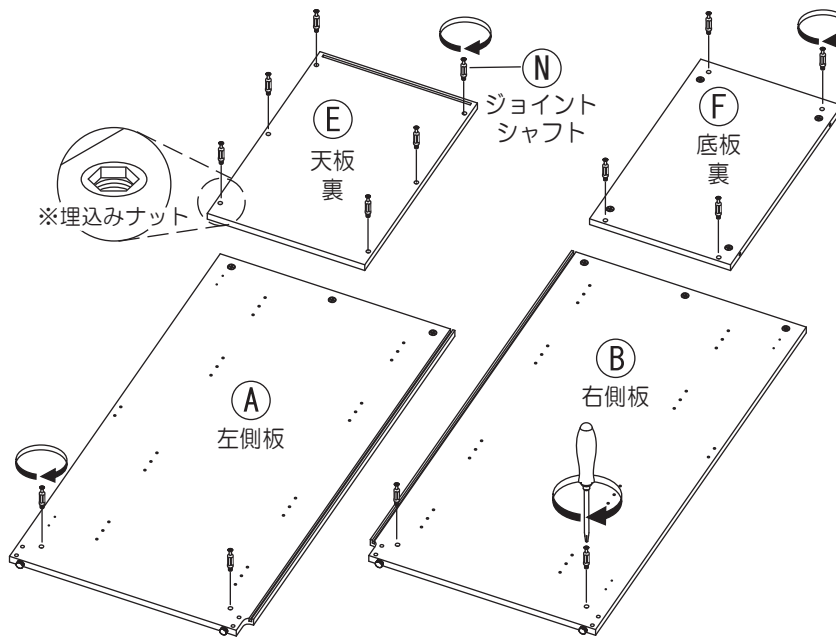

### ③ジョイントシャフト取り付け上の注意

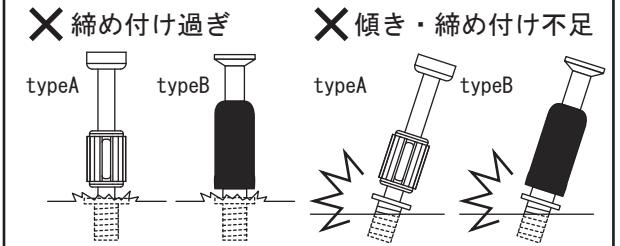

ジョイントシャフトの胴体部分が板面にぴったりと着くまで回し入れてください。それ以上回すと、破損する恐れがあります。

〔別紙「カムロックの正しい締結方法」を参照してください。〕

2 (F)底板の(N)ジョイントシャフトを(I)巾木を差し込みます。その後、(I)巾木のカムロックを締め付けてください。

ジョイントシャフト差込口にカムロックの矢印が向いているかご確認ください。

(I)巾木のカムロックが内側を向くように差し込んでください。

90度から180度回すと締め付けられます。

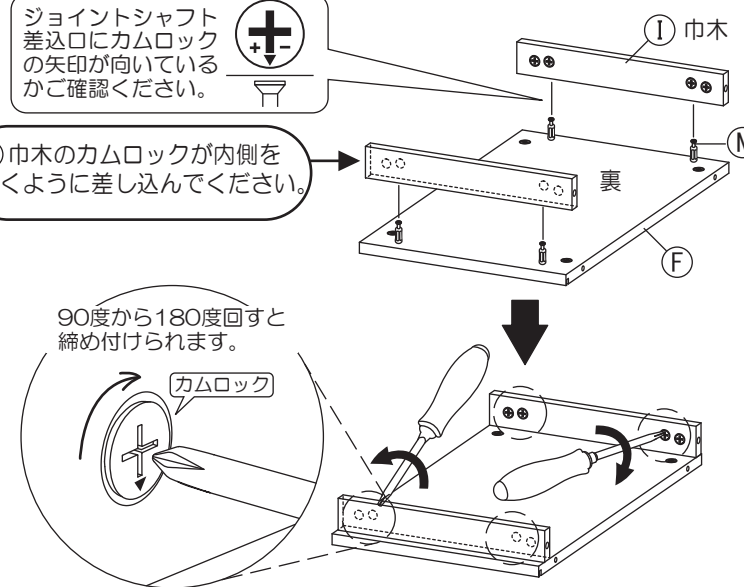

### ジョイントシャフト・カムロック締め付け詳細

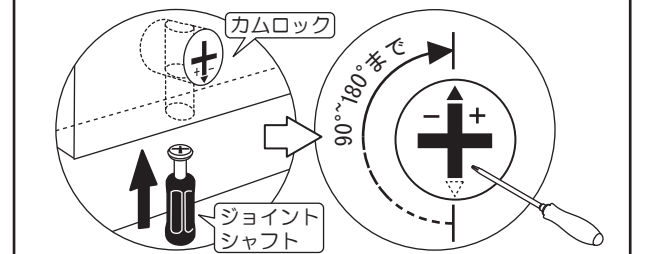

ジョイントシャフトを板の横穴に差し込み、図のようにドライバーでカムロックを締め付けます。この時必ず90度～180度の範囲で締め付けてください。無理に回すと破損の原因となりますのでご注意ください。

〔別紙「カムロックの正しい締結方法」を参照してください。〕

3 クローゼットとしてご使用される場合は、(G)可動棚板(上)に(J)フックを取り付けます。(O)トラスねじ大でしっかりと固定してください。

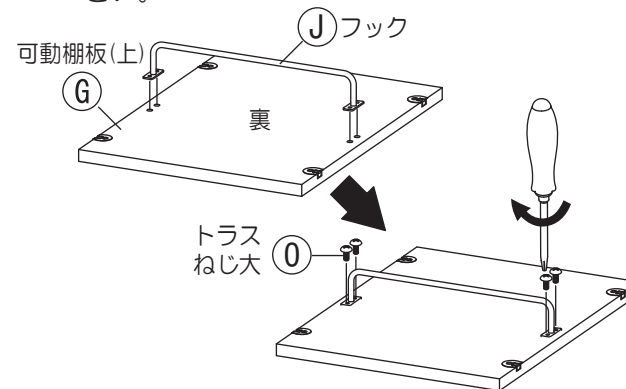

ご使用状況によって、(J)フックが不要の場合は、お取り付けの必要はありません。

4 側板に(W)トラスねじ小で(M)L字金具を取り付けます。左開きの場合は(B)右側板に右開きの場合は(A)左側板に取り付けてください。

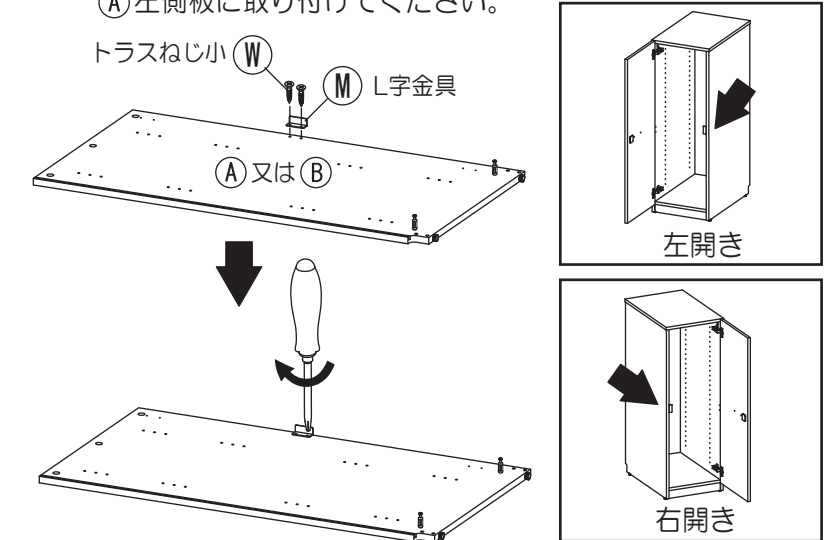

5 ④扉板に①蝶番を取り付けます。プラスドライバーを使い、⑤木ねじ大でしっかりと固定してください。

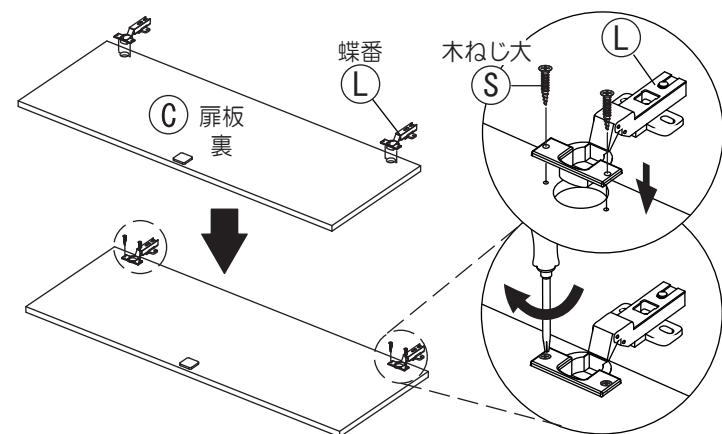

6 ④扉板に①取手を取り付けます。プラスドライバーを使い、②トラスねじ中でしっかりと固定してください。

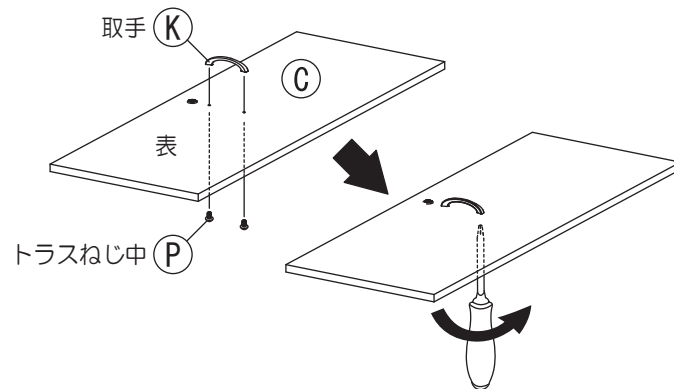

7 ①左側板の①ジョイントシャフトに②で組んだ③底板を差し込みます。その後、③底板・④巾木のカムロックを締め付けてください。

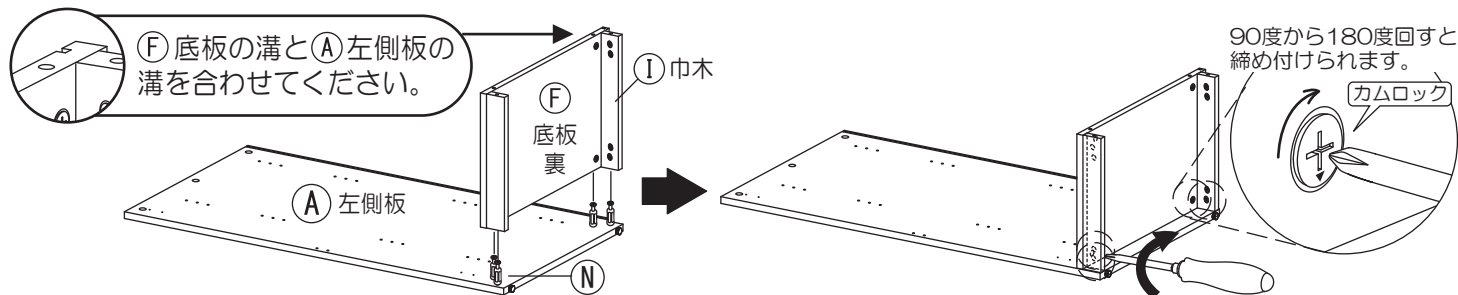

8 同様に、②右側板の①ジョイントシャフトを③底板・④巾木に差し込んでください。その後、③底板・④巾木のカムロックを締め付けてください。

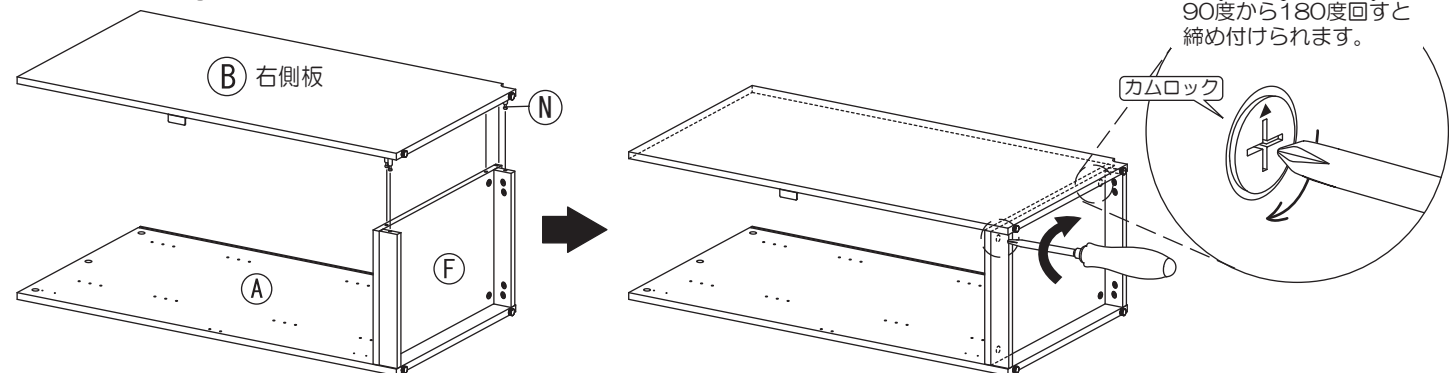

9 図のように起こし、左右側板の溝に沿って⑤背板を差し込んでください。

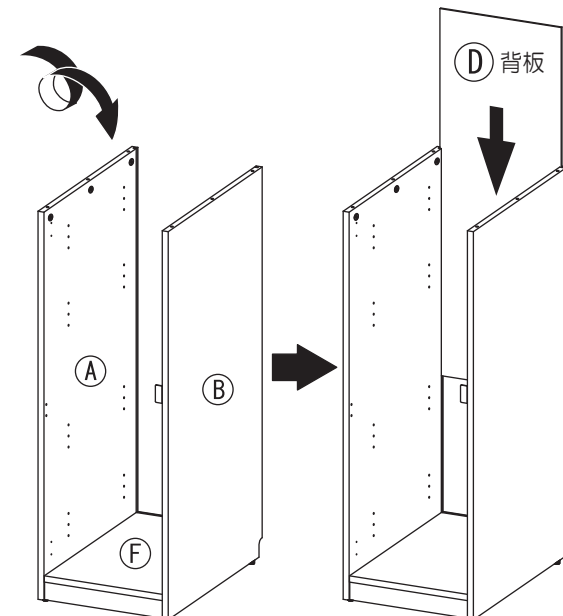

10 ⑥天板の①ジョイントシャフトを左右側板に差し込みます。その後、左右側板のカムロックを締め付けてください。

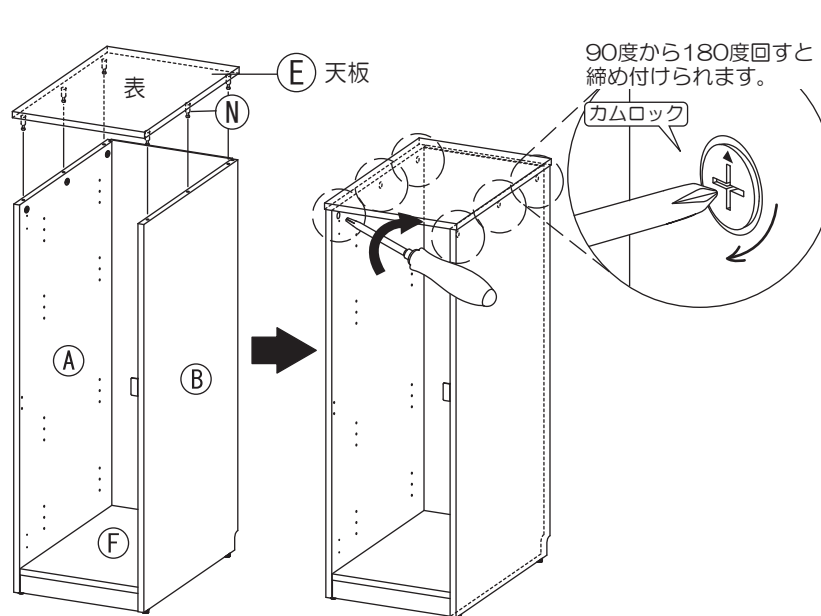

11 ⑥で組んだ扉板を④で取り付けしたL字金具と逆の側板に取り付けます。①蝶番の穴位置を合わせ、プラスドライバーを使って⑤木ねじ大でしっかりと取り付けしてください。

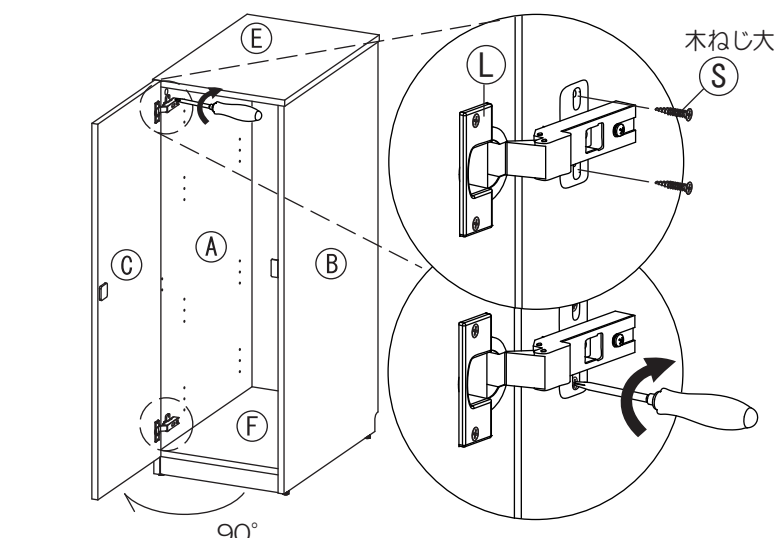

⚠ 扉は90度以上は開きません。無理な力を加えると、破損しますのでご注意ください。

別項「蝶番の調整方法」を参照し、扉を水平に調整してください。

12 ⑥背板止めに⑦背板と左右側板・⑧天板・⑨底板のすき間に差し込みます。プラスドライバーを使い⑩木ねじ小で固定してください。

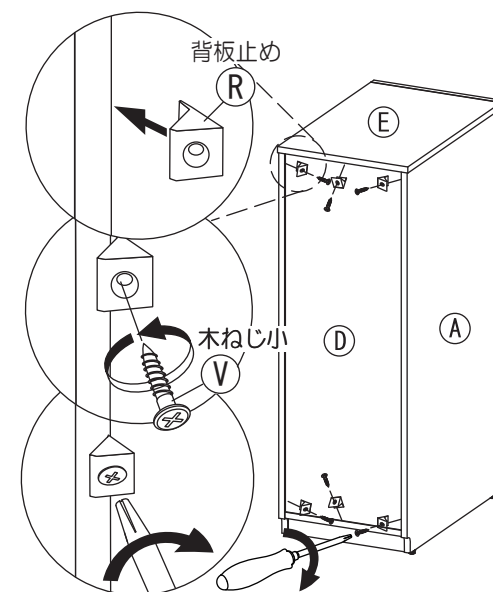

### 組立上の注意



2人以上で組立

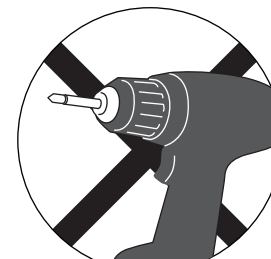
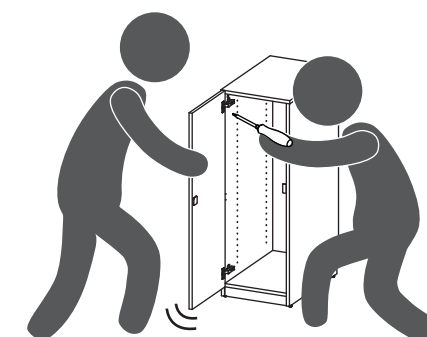

電動ドライバーを使用しない

必ず2人以上で組み立て、扉を1人が支えた状態で取り付けしてください。電動工具を使用せず、プラスドライバーを使用してください。ねじの回し過ぎ・扉をひねる等すると、破損いたしますのでご注意ください。

13 <棚板取り付け穴詳細>を参考に、上から6段階、下から6段階のいずれかの高さにそれぞれ⑪ねじダボを取り付けてください。必ず⑪可動棚板(上)は上6段に、⑫可動棚板(下)は下6段に取り付けよう組み立てを行ってください。プラスドライバーを使い、締め付けてください。

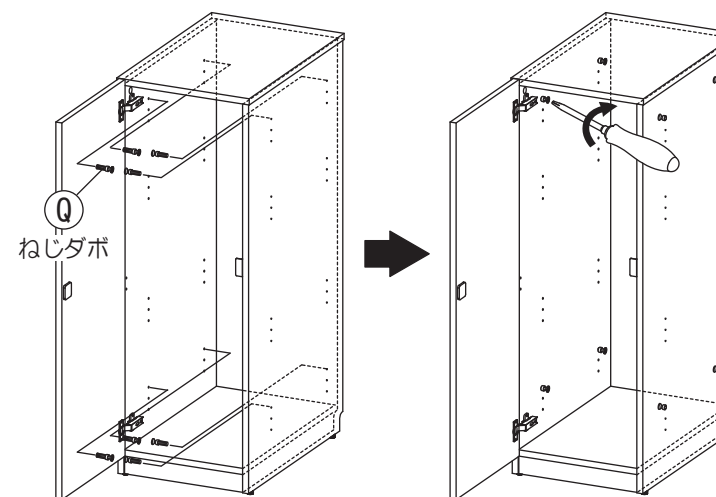

### <棚板取り付け穴詳細>

⑪可動棚板(上)は左右側板の上6段の穴に、  
⑫可動棚板(下)は下6段の穴に取り付けます。

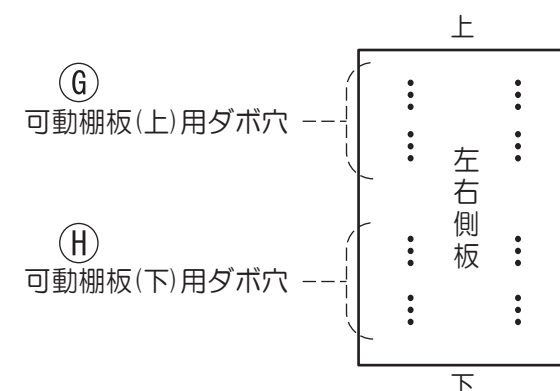



14 ⑥可動棚板(上)・⑦可動棚板(下)がそれぞれ⑧ねじダボとかみ合うようにのせてください。  
その後、⑥可動棚板(上)の棚用カムロックを締め付けてください。

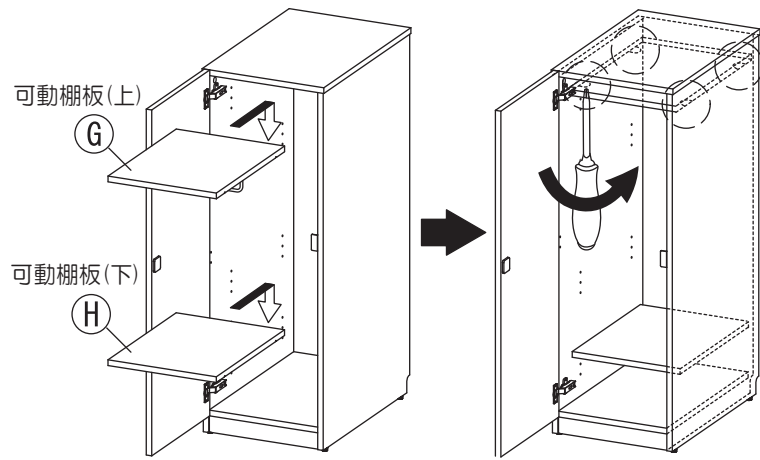

＜棚用カムロックの締め付け方法＞

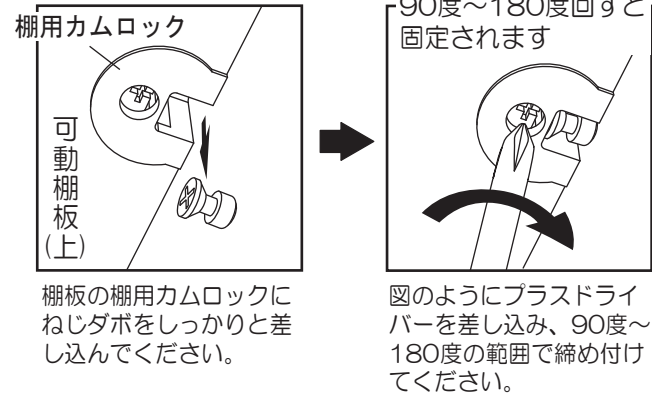

＜ご使用イメージ＞ 収納するものに合わせて棚板の取り付け位置を設定してください。

■スーツのジャケットや鞆などを収納する場合

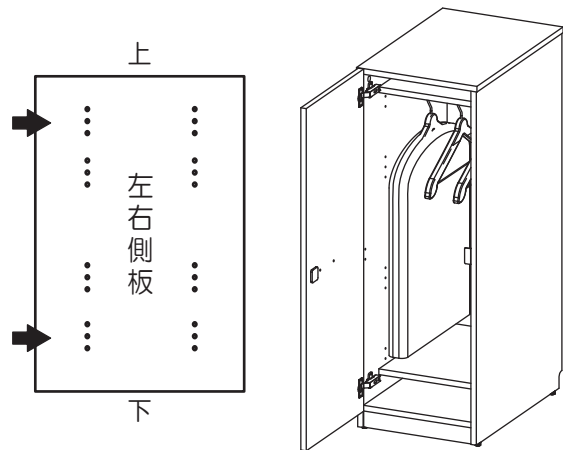

■A4ファイルを収納する場合

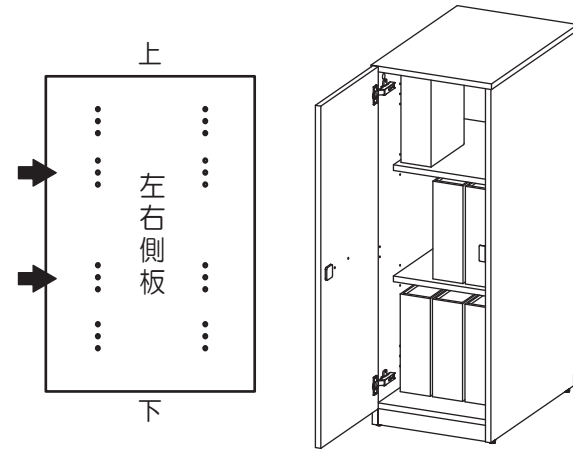

15 側板に⑨クッションシールを貼り付けます。  
アジャスターを回し、天板が床と水平になるように調整してお使いください。

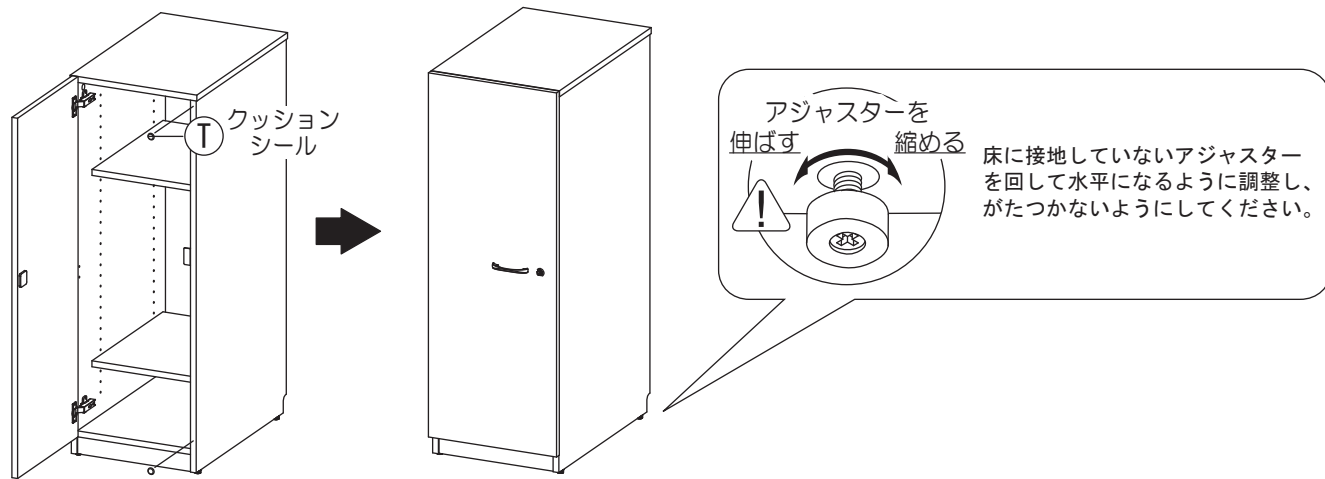

取扱上の注意

ご使用前にこの取扱上の注意をお読みになり正しくお使いください。  
またお読みになった後は、大切に保管してください。

安全のために必ずお守りください

- 積み重ねて保管しないでください。倒れてケガをすることがあります。
- 外周部に片寄って重いものを載せないでください。倒れてケガをすることがあります。
- 火気の側に近づけて設置しないでください。破損の原因となります。
- 耐荷重以上のものを載せないでください。破損の原因となります。
- 各部のねじ類が緩んだ状態で使用しないでください。破損や転倒することがあります。
- 異常を発見したらそのまま使用せず、販売元に相談してください。破損や倒れてケガをすることがあります。
- 商品に乗ったり腰をかけたたりしないでください。倒れてケガをすることがあります。
- 用途以外には絶対に使用しないでください。思わぬ事故が発生することがあります。
- 分解や改造をしないでください。破損やケガをすることがあります。
- 傾斜のない平らな場所へ設置してください。
- 物を載せたまま移動しないでください。破損やケガをすることがあります。
- 安全上、構造上の理由により仕様を予告なく変更する場合があります。
- この表示を無視して誤った取扱いをしますと、死亡又は重傷を負ったり、傷害または物的損害が発生する可能性があります。
- 簡易施設のため貴重品は保管しないでください。
- 商品を移動させる際には、二人以上でゆっくり行ってください。段差などで破損する場合があります。
- ご使用前にアジャスターを床に合わせて高さ調節してください。アジャスターの調整時は手や足を挟まないように気をつけてください。

使用上の注意

- ▲直射日光・暖房器具などの高熱を避けてください。変色・変形することがあります。
- ▲湿気の多いところに設置しないでください。腐食・変色・変形することがあります。
- ▲板面に硬いものを落としたり、ぶつけたりしないでください。破損する事があります。
- ▲加熱した鍋やヤカンなどを直接置かないでください。
- ▲屋外や水がかかるような場所でのご使用は避けてください。変色・変形することがあります。
- ▲水をこぼした場合は放置せずすみやかに拭き取ってください。
- ▲扉は90度以上は開きません。無理に力を加えると破損しますので、ご注意ください。

お手入れ方法

- ◆汚れを落とす場合は、から拭きするか固く絞った濡れぞうきんで拭いてください。
- ◆汚れがひどい場合は、薄めた中性洗剤で汚れを落とし、固く絞った濡れぞうきんで拭き、乾燥した布で水分を拭き取ってください。
- ◆シンナー、アルコール等の使用は避けてください。変色・変形や塗装が剥がれる場合があります。
- ◆ねじ類は必ず増し締めをしてください。

組立て方がわからない?お手入れに困ったら?

アールエフヤマカワ FAQ 検索



＜品質表示＞

外形寸法 (mm)	幅	奥行	高さ
SHLK-4060DB (NA, WH)	400	620	1150
耐荷重			
天板	約 10kg (均等荷重)		
可動棚板 (上)	約 15kg (均等荷重)		
可動棚板 (下)	約 10kg (均等荷重)		
底板	約 15kg (均等荷重)		
材質			
本体	合成樹脂化粧パーティクルボード (メラミン樹脂)		
アール・エフ・ヤマカワ株式会社 ☎0120-204-208			

商品チェック

当社製品をお買い上げいただき、誠にありがとうございます。  
安全に永くお使い頂くために、お客様ご自身での製品チェックにご協力をお願い致します。

※不良により返品・交換される場合は、下図に問題箇所の記入をお願い致します。

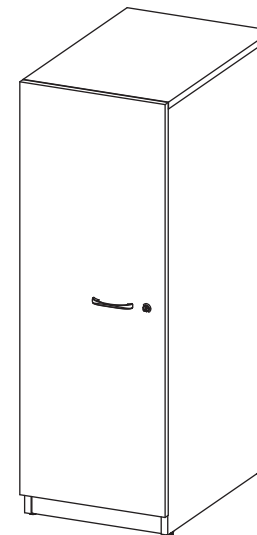

- チェック項目
- 本体に破損や変色・変形は見当たらないか  
…異常を発見した場合はお問い合わせください。
- カムロックは正常に締結しているか  
…別項「カムロックの正しい締結方法」をご参照ください。
- 扉板は天板と水平に取り付けられているか  
…＜蝶番の調整方法＞を参考にして調整してください。
- 完成図との相違は見当たらないか  
…安全にお使い頂くため、取扱上の注意は必ずお守りください。

品質向上にご協力いただきありがとうございます。安全にお使いいただくため、上記項目は定期的にご確認ください。

その他問題事項があった場合、枠内へのご記入をお願い致します。

月曜日・金曜日(祝日を除く) AM9:00~PM5:00  
アール・エフ・ヤマカワ株式会社 ☎ 0120-204-208  
お客様相談室 FAX 059-256-5333

申込番号	
品名	ノルム木製デスクⅡ ロッカー
商品番号	
お買上日	年 月 日
お買上サイト名	

ご協力いただきありがとうございました。

# 蝶番の調整方法

取り付けた④扉板が⑤天板と水平になるように①蝶番を調整します。  
必ず2人以上で作業を行い、1人が扉を支えてください。

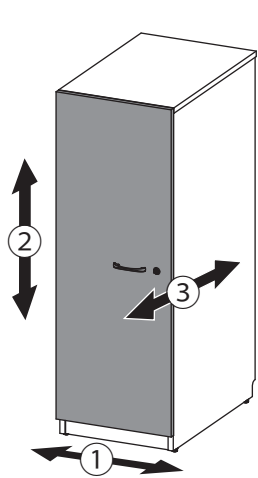
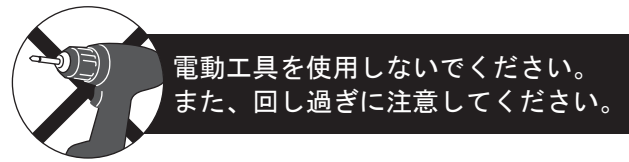

- ①…左右調節
- ②…上下調節
- ③…前後調節

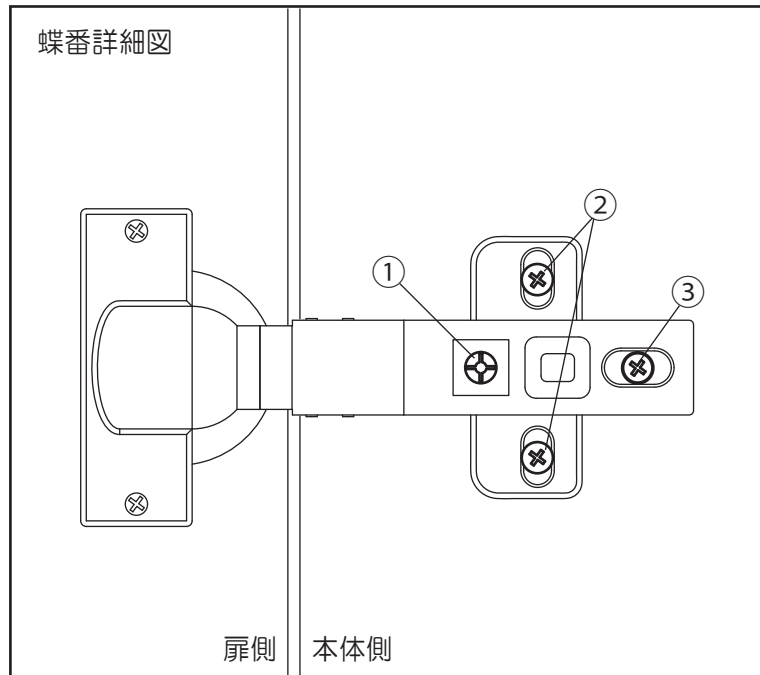

### ①左右調節

プラスドライバーで時計回りに回すと右に、半時計回りに回すと左に扉が動きます。

時計回り 反時計回り

扉が右に移動 左に移動

### ②上下調節

プラスドライバーでネジを緩め、扉を上もしくは下に移動させます。固定したい高さでネジを締め付け直してください。

扉が上に移動 下に移動

### ③前後調節

プラスドライバーでネジを緩め、扉を右もしくは左に移動させます。固定したい位置でネジを締め付け直してください。

扉が前に移動 後に移動

# 重要 カムロックの正しい締結方法

安全に作業を進める上で重要な注意事項が記載されています。必ず最後までお読み下さい。

## 1. ジョイントシャフトのねじ込みと固定

ドライバーを使用して、ジョイントシャフトを板面に固定します。

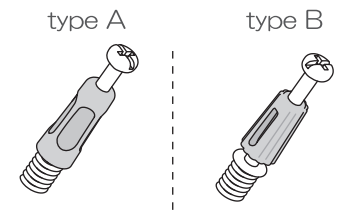

ジョイントシャフトは、生産の状況により typeA か typeB のいずれかの仕様となります。(機能上の品質に違いはございません) お客様の商品に同梱のものをご確認のうえ、下記に示す取り付け方法をご参照下さい。

適切に取り付けられている  
ボルト部分が完全に隠れた状態になります。

最後まで締まっていない  
抜けや歪みの原因となります。

締めすぎ  
ジョイントシャフトや板内部のナットが破損する恐れがあります。

## 2. ジョイントシャフトの挿入

カムロックには印が付いています。

取付ける板面を平行に持ち、垂直に差し込みます。

この印がジョイントシャフト側に来るようにしてください。

ジョイントシャフト

隙間が無い

隙間が空いている

## 3. ジョイントシャフトのロック (カムロック)

①

カムロック

印

②

ドライバーでカムロックを時計回りに回転\*させます

\* 90° ~ 180° で止まります  
180° 以上回すと破損しますのでご注意ください