

組立て方がわからない?
お手入れに困ったら?

R.F.YAMAKAWA FAQ

検索

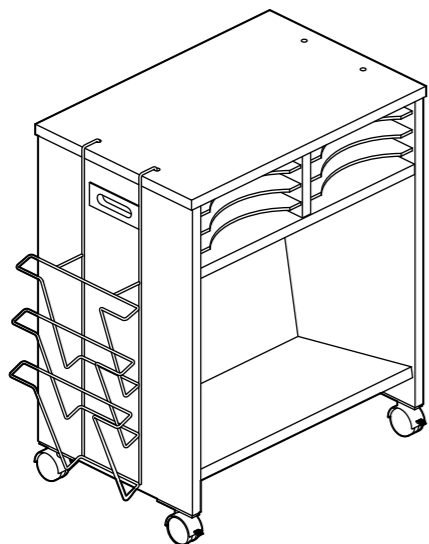

PARTS

A 左側板 B 右側板 C 天板 D 上部棚板 E 下部棚板 F 下部背板

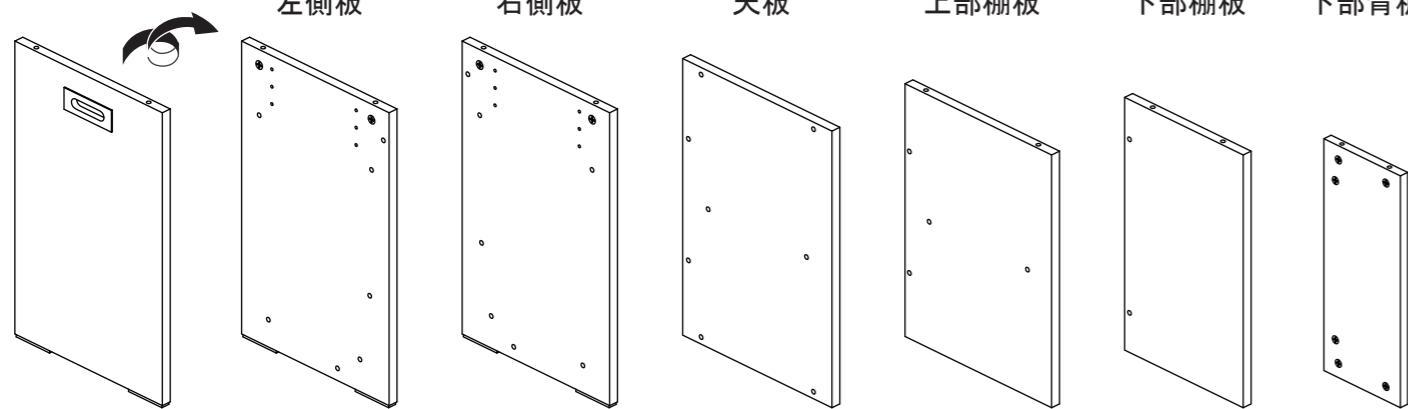

左右側板外側 x1 x1 x1 x1 x1 x1

G 上部仕切板 H 上部背板 I 棚板 J キャスター (ストッパー付) K キャスター L 棚ダボ M ジョイントシャフト N スパナ O ラック

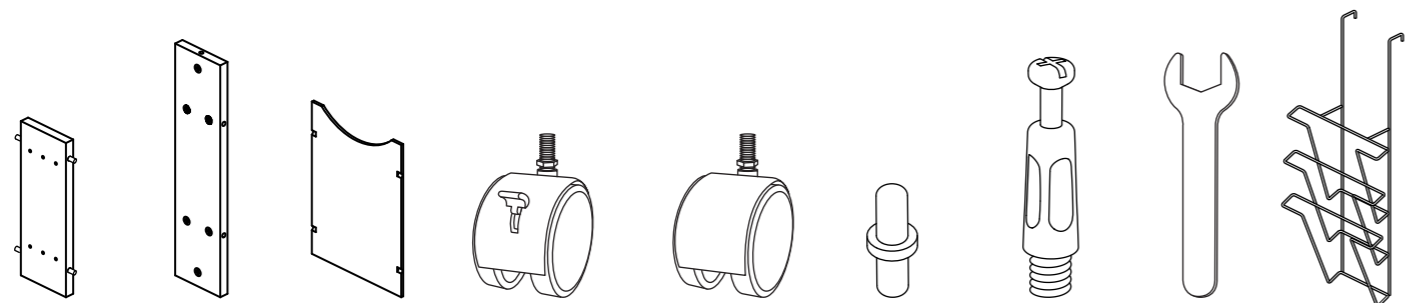

x1 x1 x6 x2 x2 x24 x24 x1 x1

STEP1

左右側板、棚板、天板にジョイントシャフトを取付けてください。
黒い樹脂部分が板にぴったりと着くまで回し入れてください。
それ以上回すと、破損する恐れがあります。

※ジョイントシャフトを取付ける部分には金具が付いています。

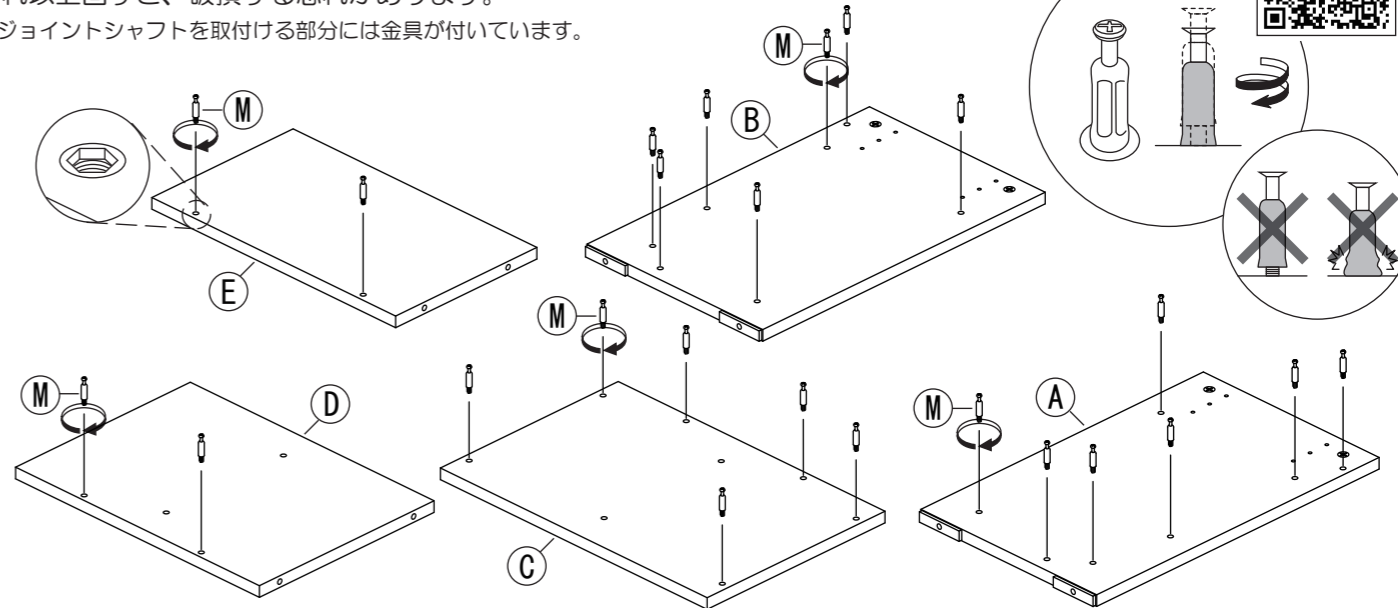

STEP2

上下棚板にそれぞれ上下背板を取付けてください。

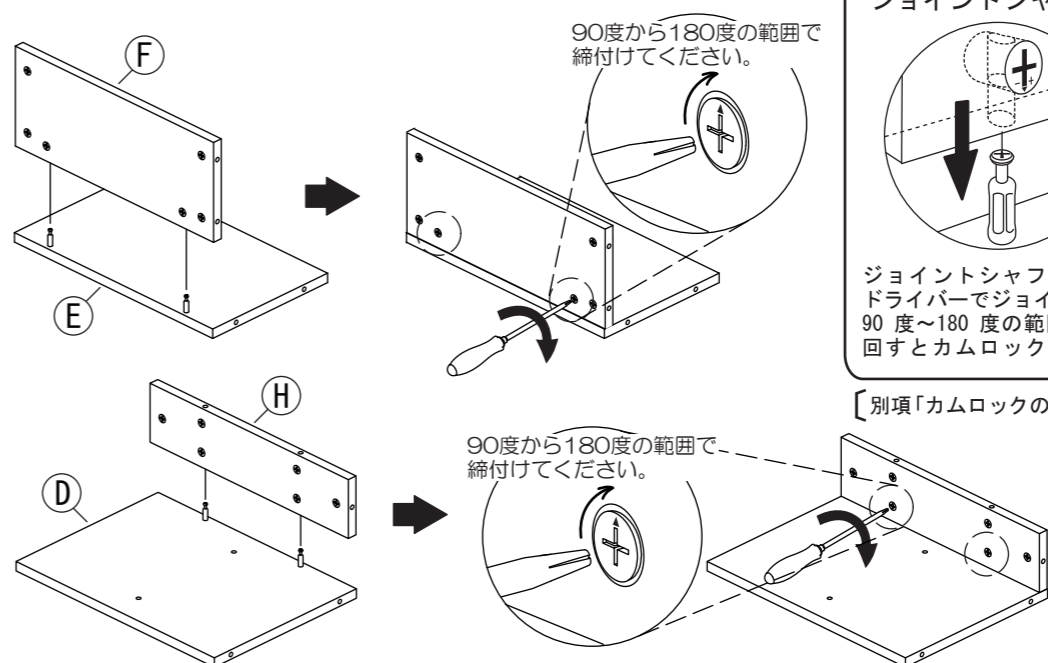

ジョイントシャフト・カムロック締め付け詳細

90度から180度の範囲で締め付けてください。

ジョイントシャフトに板を差し込んだら、図のようにドライバーでジョイント金具を必ず締め付けてください。90度~180度の範囲で締め付けてください。180度以上回すとカムロックが破損しますのでご注意ください。

[別項「カムロックの正しい締結方法」を参照してください。]

STEP3

右側板に上部棚を取付けてください。

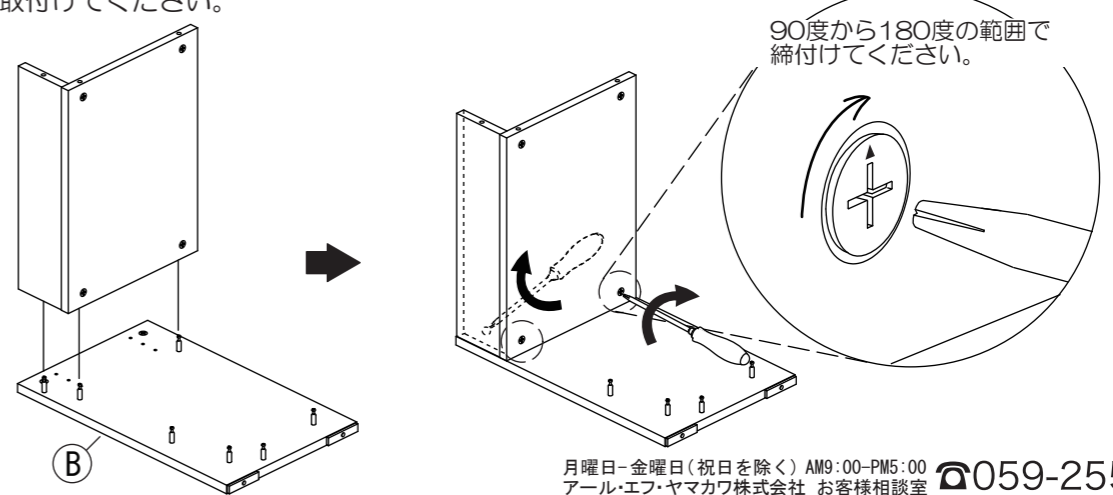

月曜日-金曜日(祝日を除く) AM9:00-PM5:00 059-255-2024
アール・エフ・ヤマカワ株式会社 お客様相談室

MADE IN CHINA 20130115

STEP4

右側板に下部棚を取付けてください。

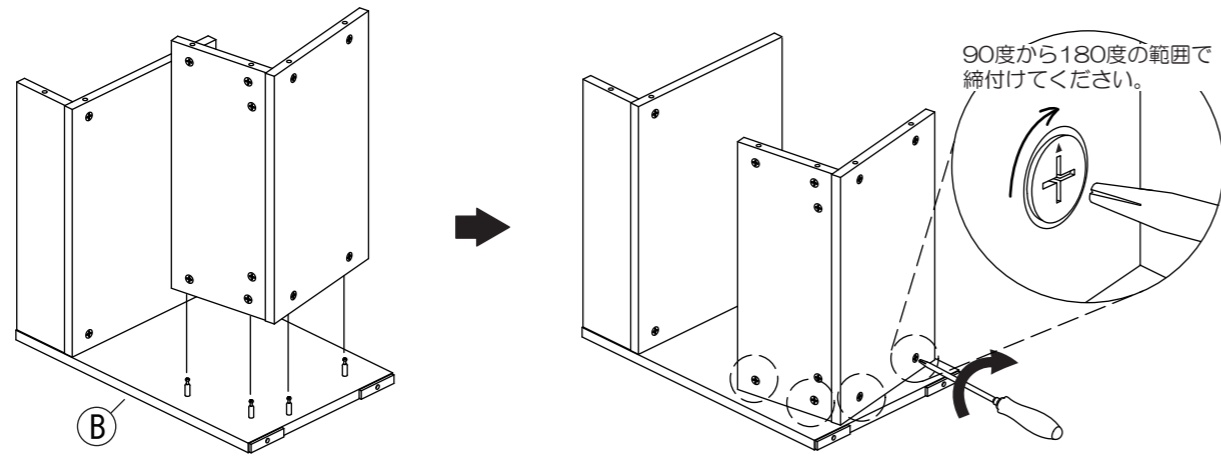

STEP5

左側板を取付けてください。

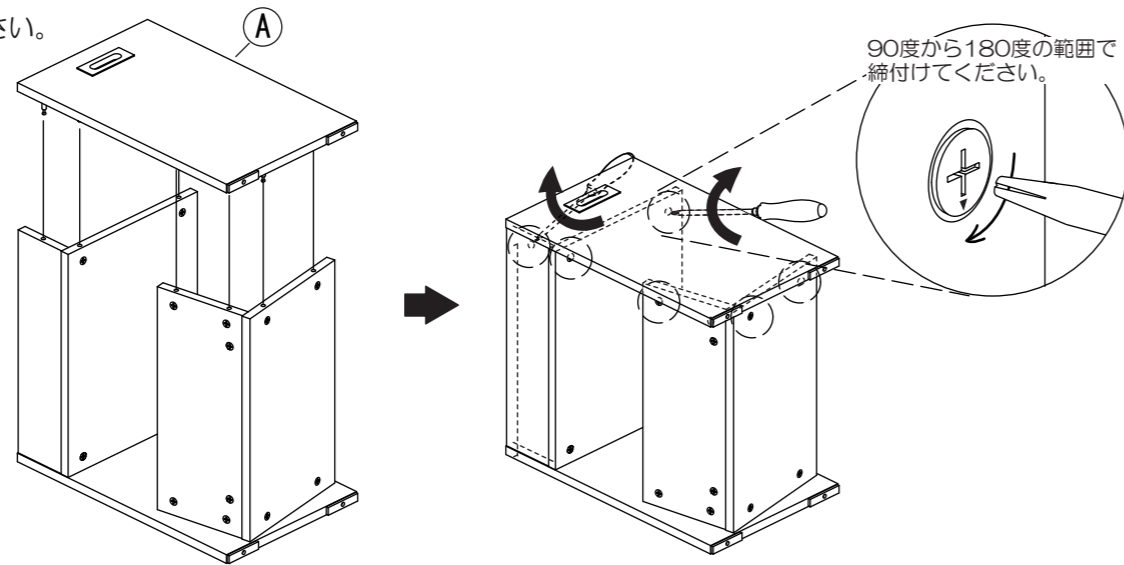

STEP6

仕切板を取付けてください。
※仕切板には上下があります。

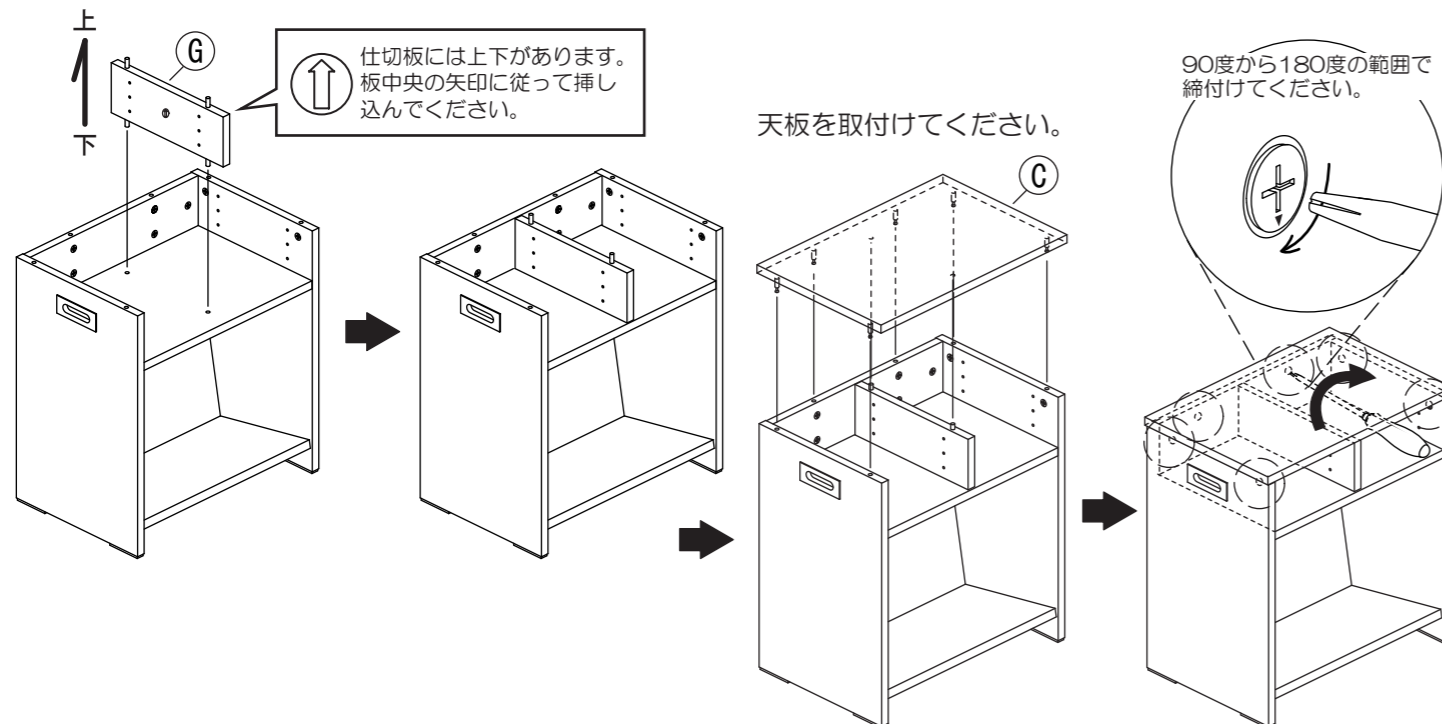

STEP7

スパナを使ってキャスターを取付けてください。

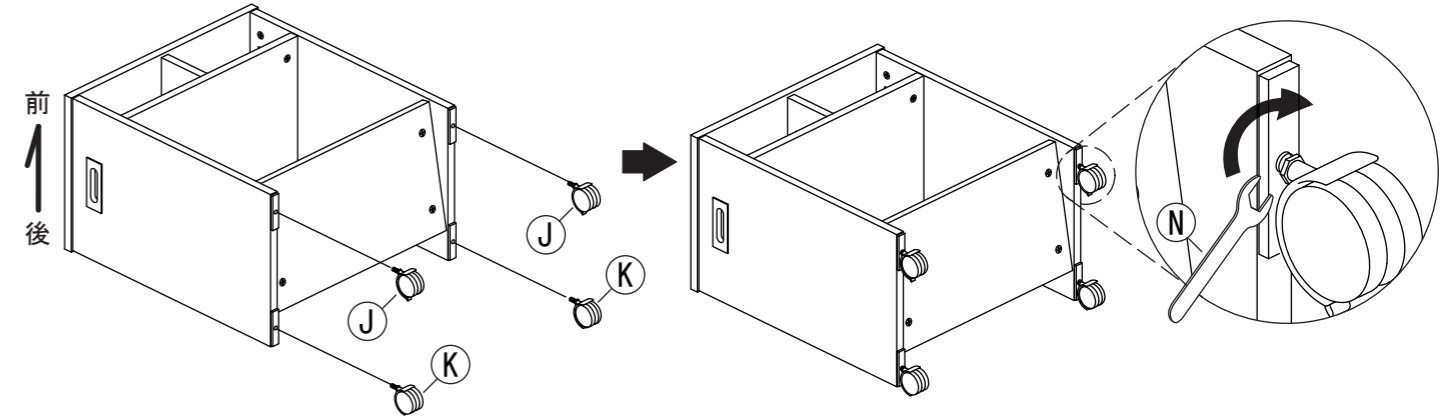

STEP8

棚板を取付けてください。

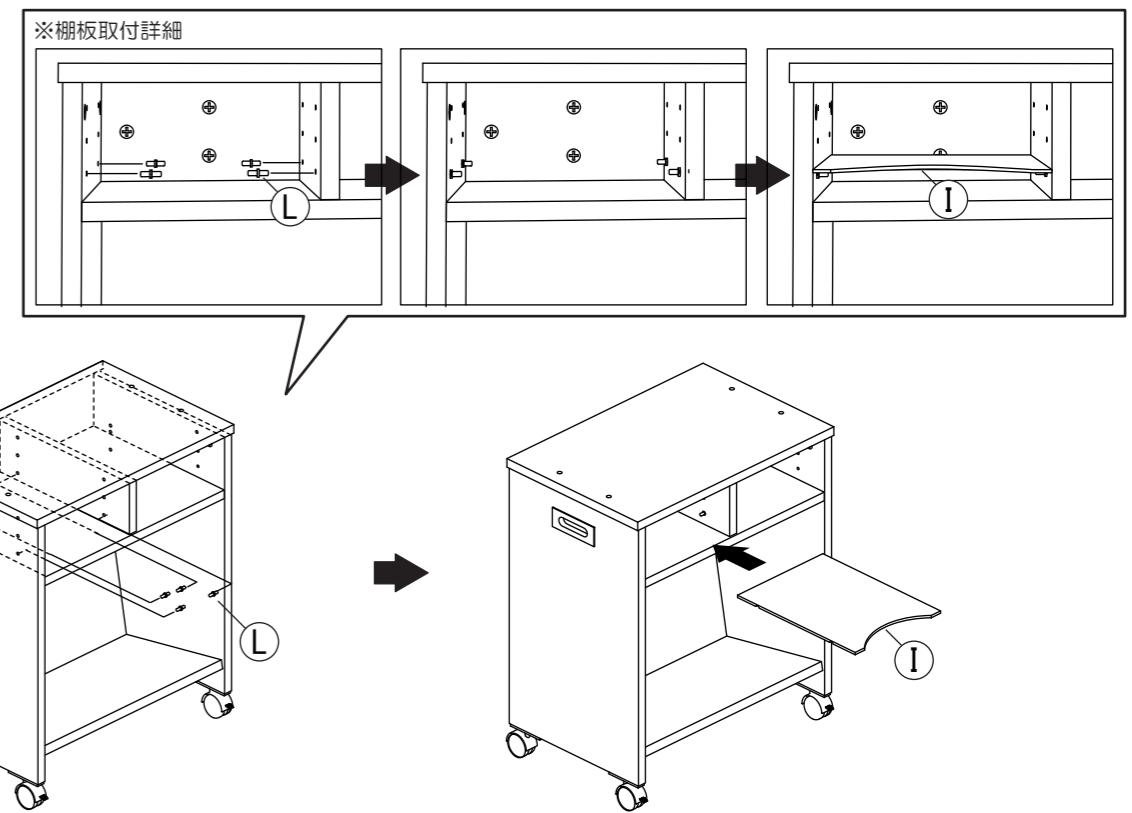

STEP9

お好みでラックを取付けてください。

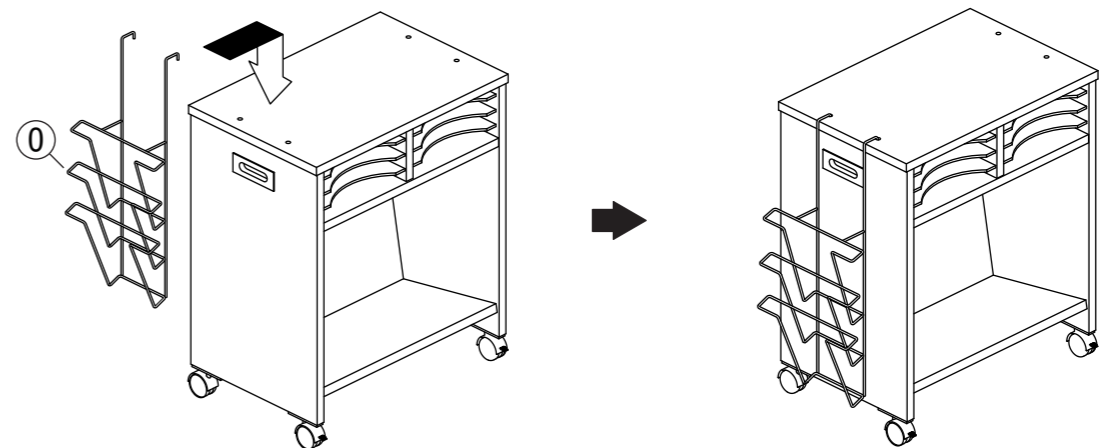

木製収納ワゴン 傾斜棚付 キャップ 取付方法

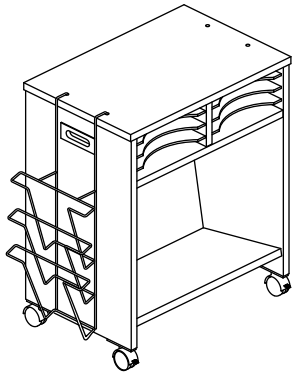

木製収納ワゴンが全て組上がったら、カムロックキャップを取付けてください。

PARTS

(P)
カムロックキャップ



x6

※部品の個数を参照し、不足や不具合がないかをご確認ください。不足や不具合があった場合は配送いたします。電話にて部品名をお伝えください。

組み上がったワゴンの背面にあるカムロックにカムロックキャップを取付けます。

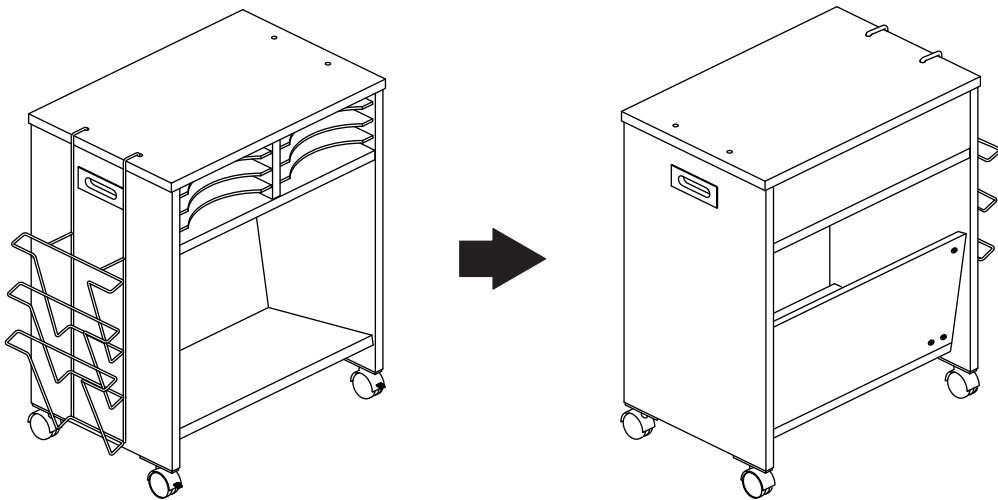

カムロック部分にカムロックキャップを挿し込んでください。

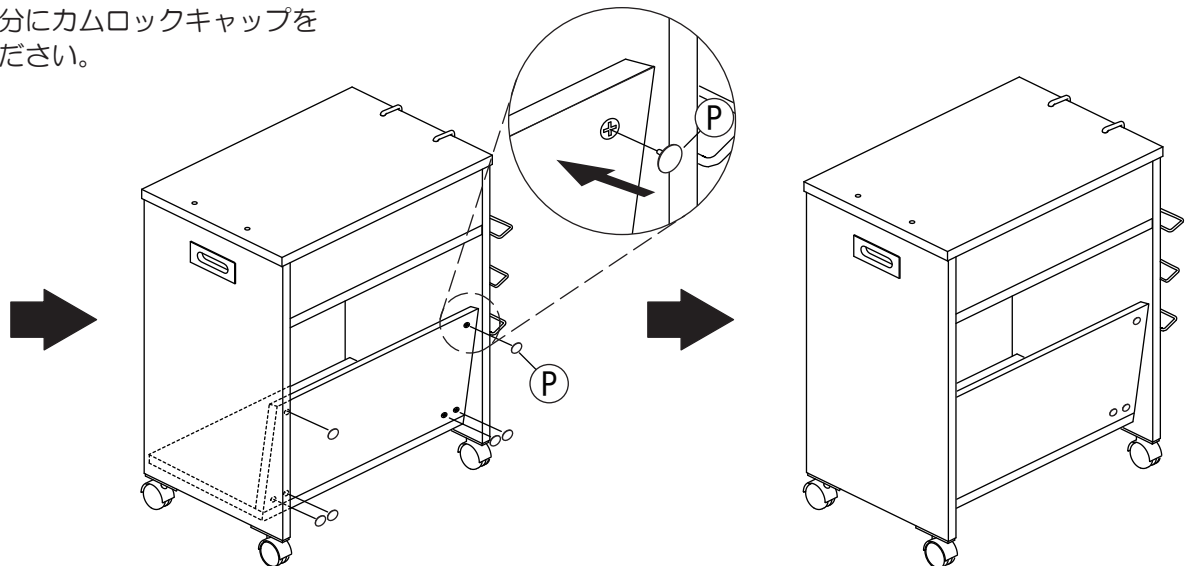

重要 カムロックの正しい締結方法

安全に作業を進める上で重要な注意事項が記載されています。必ず最後までお読み下さい。

1. ジョイントシャフトのねじ込みと固定

ドライバーを使用して、ジョイントシャフトを板面に固定します。

type A

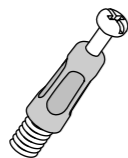

type B

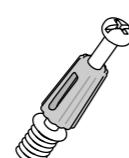

ジョイントシャフトは type A と type B の2種類があります。お買い上げの商品と同梱のものをご確認のうえ、下記に示す取り付け方法をご参照下さい。

○ 適切に取付けられている
ボルト部分が完全に隠れた状態になります。

× 最後まで締まっていない
抜けや歪みの原因となります。

× 締めすぎ
ジョイントシャフトや板内部のナットが破損する恐れがあります。

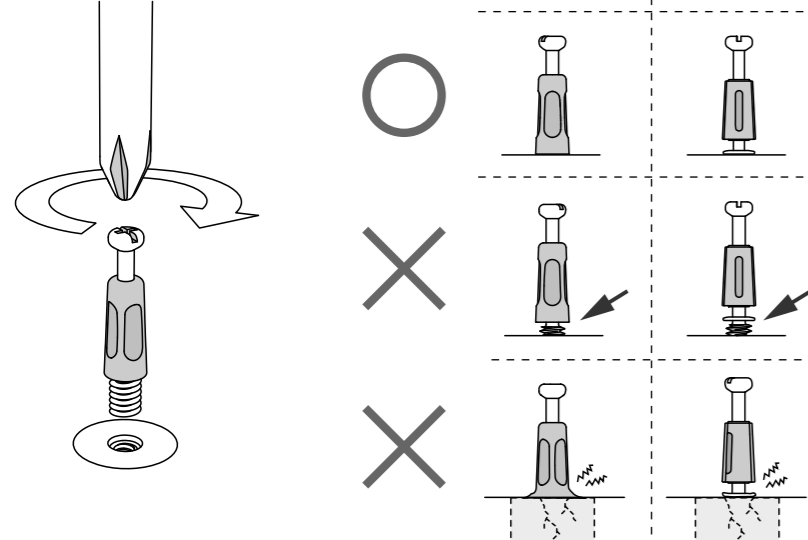

2. ジョイントシャフトの挿入

カムロックには印が付いています。

この印が板を取り付ける側に来るようにしてください。

取付ける板面と平行に持ち、真っ直ぐ垂直に差し込みます。

○ 隙間が無い

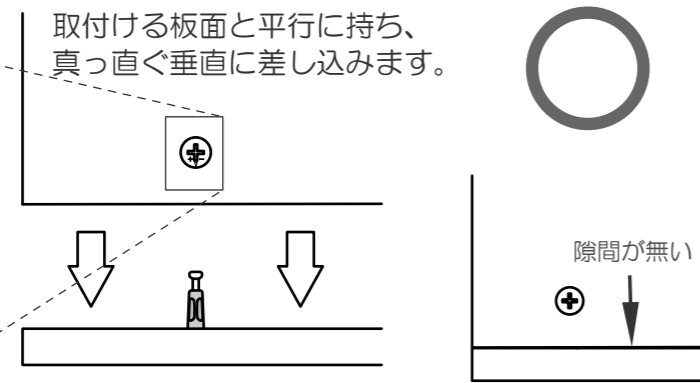

× 隙間が空いている

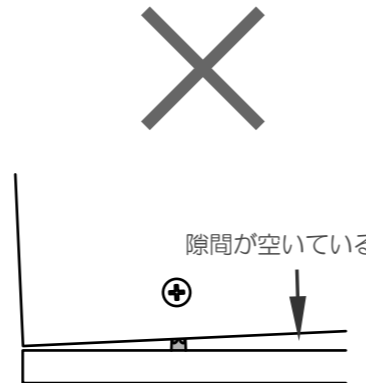

3. ジョイントシャフトのロック (カムロック)

ドライバーを使用してカムロックを回します。

90° ~ 180° の範囲で止めてください。

これ以上は回りません

0° ~ 90°

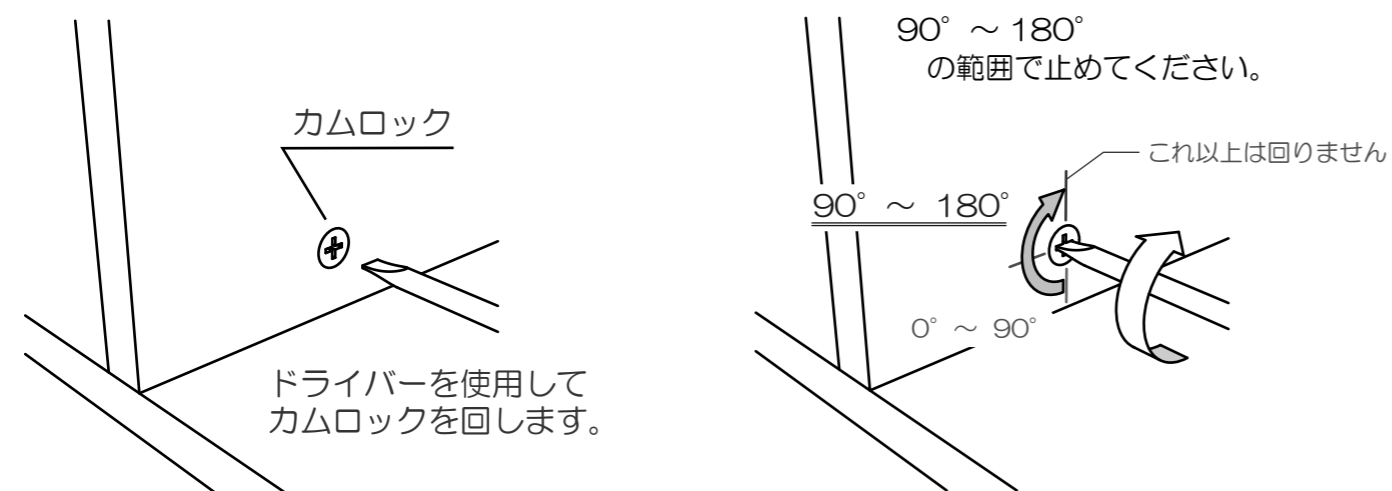

取扱上の注意

ご使用前にこの取扱上の注意をお読みになり正しくお使いください。またお読みになった後は、大切に保管してください。

安全のために必ずお守りください

- 積み重ねて保管しないでください。倒れてケガをすることがあります。
- 外周部に片寄って重いものを載せないでください。倒れてケガをすることがあります。
- 火気の側に近づけて設置しないでください。破損の原因となります。
- 耐荷重以上のものを載せないでください。破損の原因となります。
- 各部のねじ類が緩んだ状態で使用しないでください。破損や転倒することがあります。
- 異常を発見したらそのまま使用せず、販売元に相談してください。破損や倒れてケガをすることがあります。
- 商品に乗ったり腰をかけたたりしないでください。倒れてケガをすることがあります。
- 用途以外には絶対に使用しないでください。思わぬ事故が発生することがあります。
- 分解や改造をしないでください。破損やケガをすることがあります。
- 傾斜のない平らな場所へ設置してください。
- 物を載せたまま移動しないでください。破損やケガをすることがあります。
- 安全上、構造上の理由により仕様を予告なく変更する場合があります。
- この表示を無視して誤った取扱いをしますと、死亡又は重傷を負ったり、傷害または物的損害が発生する可能性があります。
- 商品を移動させる際には、二人以上でゆっくり行ってください。段差などで破損する場合があります。
- 可動部に指を挟まないように気をつけてください。

使用上の注意

- ▲直射日光・暖房器具などの高熱を避けてください。変色・変形することがあります。
- ▲湿気の多いところに設置しないでください。腐食・変色することがあります。
- ▲板面に硬いものを落としたり、ぶつけたりしないでください。破損する事があります。
- ▲加熱した鍋やヤカンなどを直接置かないでください。
- ▲屋外や水がかかるような場所でのご使用は避けてください。変色・変形することがあります。
- ▲水をこぼした場合は放置せずすみやかに拭き取ってください。
- ▲キャスターにはロック機能がついています。移動の際は必ずロックを解除してください。
- ▲子どもに操作移動をさせないでください。破損やケガをすることがあります。

お手入れ方法

- ◆汚れを落とす場合は、から拭きするか固く絞ったぬれぞうきんで拭いてください。
- ◆汚れがひどい場合は、薄めた中性洗剤で汚れを落とし、固く絞った濡れぞうきんで拭き、乾燥した布で水分を拭き取ってください。
- ◆シンナー、アルコール等の使用は避けてください。変色・変形や塗装が剥がれる場合があります。
- ◆ねじ類は必ず増し締めをしてください。

組立て方がわからない?お手入れに困ったら?

R.F.YAMAKAWA FAQ 検索



腰掛けない

高熱を避ける

電動ドライバーを使用しない

指挟み注意

ボルトを十分に締め付ける

プラスドライバー 2人以上で組立

布を敷く

品質表示

外形寸法 (mm)	幅	奥行き	高さ
SHTKWG-NA	510	340	631
SHTKWG-WH	510	340	631

耐荷重
棚板 1枚あたり 約 1Kg (均等荷重)
底板 約 10Kg (均等荷重)

材質
本体 合成樹脂化粧パーティクルボード スチール
棚板 合成樹脂化粧パーティクルボード
キャスター ナイロン

アール・エフ・ヤマカワ株式会社 ☎059-255-2024

商品チェック

当社製品をお買い上げいただき、誠にありがとうございます。安全に永くお使い頂くために、お客様ご自身の製品チェックにご協力をお願い致します。

※製品に問題があった場合は下図に問題箇所を記載し、お問い合わせください。

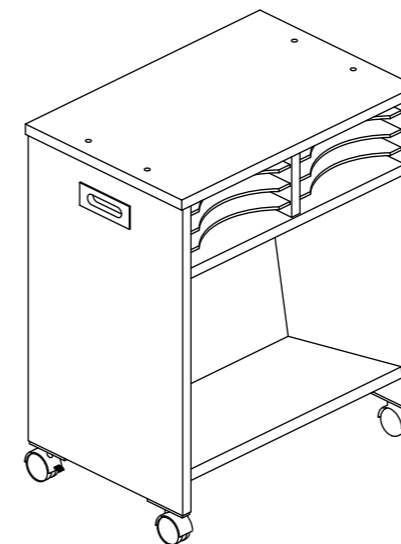

- チェック項目
- 本体に破損は見当たらないか
- ネジ、ボルトは緩んでいないか
- がたつき、ゆがみはないか
- 変色、変形はないか
- キャスターは正常に動作するか
- 棚板はしっかりとめ込まれているか
- 完成図との相違は見当たらないか

品質向上にご協力いただきありがとうございます。安全にお使いいただくため、上記項目は定期的にご確認ください。

その他問題事項があった場合、枠内へのご記入をお願い致します。

ご協力いただきありがとうございました。

月曜日-金曜日(祝日を除く) AM9:00~PM5:00

アール・エフ・ヤマカワ株式会社 ☎059-255-2024
お客様相談室 FAX 059-256-5333

申込番号	
品名	木製収納ワゴン 傾斜棚付
商品番号	
お買上日	年 月 日
お買上サイト名	