



組立の目安  
20分

# ホワイトボードⅡ W1200・W1800 両面 組立説明書

Z-SHWB (H)-12 (18) 90BSWH2, Z-SHWB2-LBSWH2

◆この商品は2つに分けて梱包されています。  
梱包1...Z-SHWB (H)-12 (18) 90BSWH2  
梱包2...Z-SHWB2-LBSWH2



組み立て方やお手入れに困ったら  
アールエフヤマカワ お客様相談室



キャスターにはストッパー機能があります。  
移動する際は、必ずストッパーのロックを解除してください。

## 部材一覧

※部品の個数を参照し、不足や不具合がないかをご確認ください。不足や不具合があった場合は配送いたしますお電話にて部品名をお伝えください。

<b>①粉受け ×1</b> 梱包1		<b>④脚部 ×2</b> 梱包2		<b>⑤板面 ×1</b> 梱包1	
<b>②横フレーム(上) ×1</b> ※⑥十字穴付きトラスねじ4本・ ⑧六角穴付きトラスねじ4本が取付済 梱包1		<b>⑥脚部 ×2</b> 梱包2		<b>⑤板面 ×1</b> 梱包1	
<b>③横フレーム(下) ×1</b> ※⑧六角穴付きトラスねじが 4本取付済 梱包1		<b>⑦カバー ×2</b> 梱包2		<b>⑥十字穴付きトラスねじ ×4</b> (M4×8) ※②横フレームに 取付済 梱包1	
<b>⑧六角穴付きトラスねじ ×8</b> (M6×35) ※③・④横フレームに 取付済 梱包1		<b>⑨ワッシャー ×8</b> ※⑧六角穴付き トラスねじに取付済 梱包1		<b>⑩角栓 ×2</b> 梱包2	
<b>⑩ワッシャー ×8</b> ※⑧六角穴付き トラスねじに取付済 梱包1		<b>⑪スプリングワッシャー ×8</b> ※⑧六角穴付き トラスねじに取付済 梱包1		<b>⑫キャップ ×8</b> 梱包2	
<b>⑬六角レンチ ×1</b> 梱包2		<b>⑭皿ボルト ×2</b> (M6×20) 梱包2		<b>⑮ストッパー ×1</b> 梱包2	

1

①粉受けに②カバーを取り付けます。

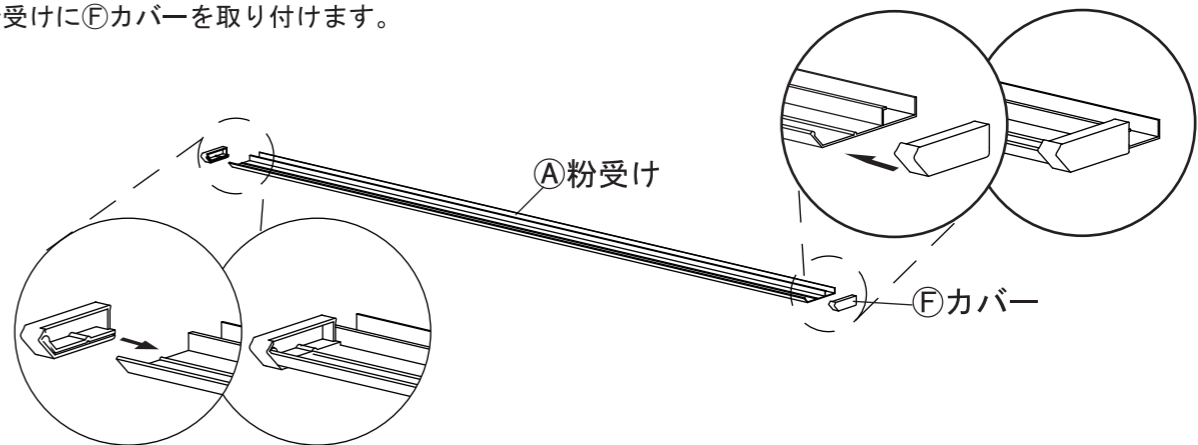

2

③横フレーム(上)に取り付け済みの⑥十字穴付きトラスねじ・⑧六角穴付きトラスねじ・⑩ワッシャー・⑪スプリングワッシャーと、③横フレーム(下)に取り付け済みの⑧六角穴付きトラスねじを⑬六角レンチとプラスドライバーを使って外します。

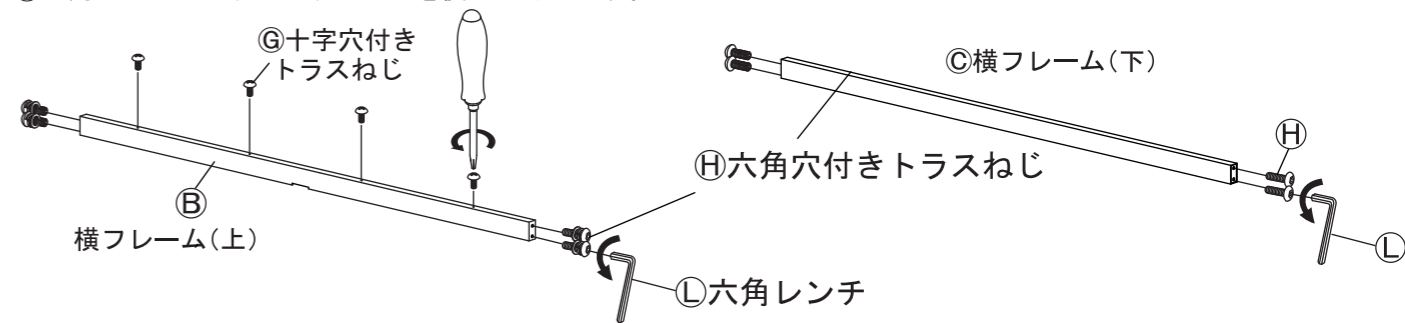

3

③横フレーム(上)に 1組み立てた①粉受けをプラスドライバーを使って⑥十字穴付きトラスねじで、⑮ストッパーを⑬六角レンチを使って⑭皿ボルトで取り付けます。

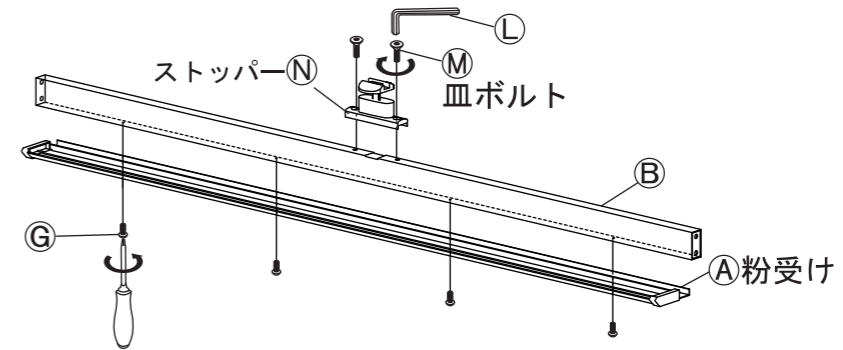

4

④脚部に⑬六角レンチで 3で組み立てた③横フレーム(上)と③横フレーム(下)を取り付けます。⑪スプリングワッシャー、⑩ワッシャーが付いた⑧六角穴付きトラスねじで緩めに締めて取り付けてください。

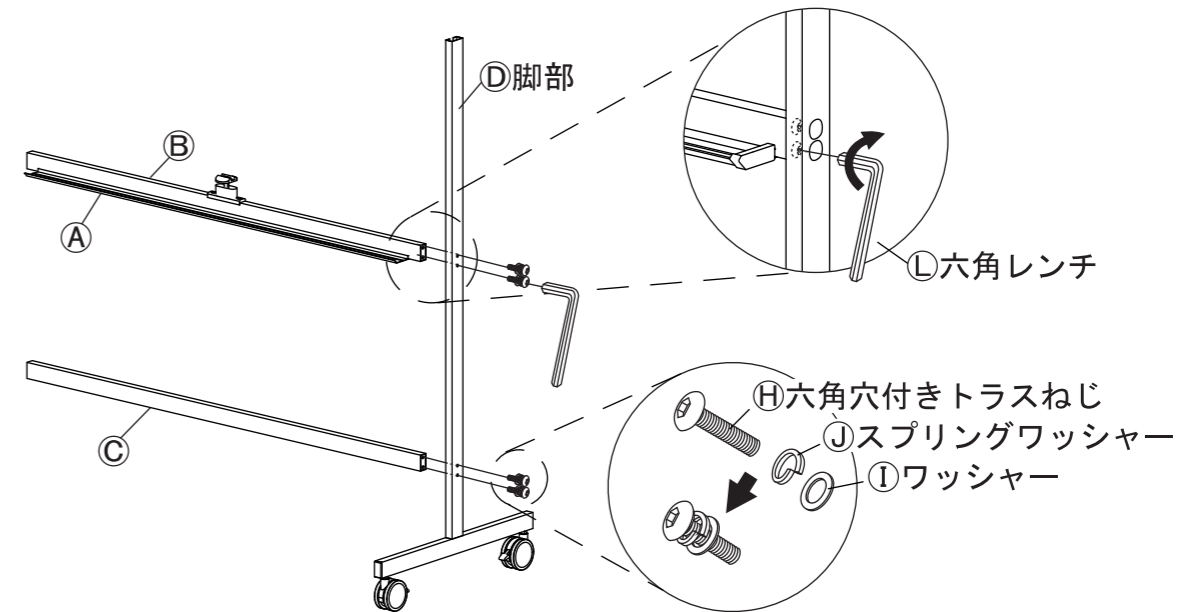

5 同様に反対側にもD脚部を取り付けます。  
Jスプリングワッシャー①ワッシャーが付いたH六角穴付きトラスねじでL六角レンチを使って  
B横フレーム(上)とC横フレーム(下)をしっかりと取り付けてください。

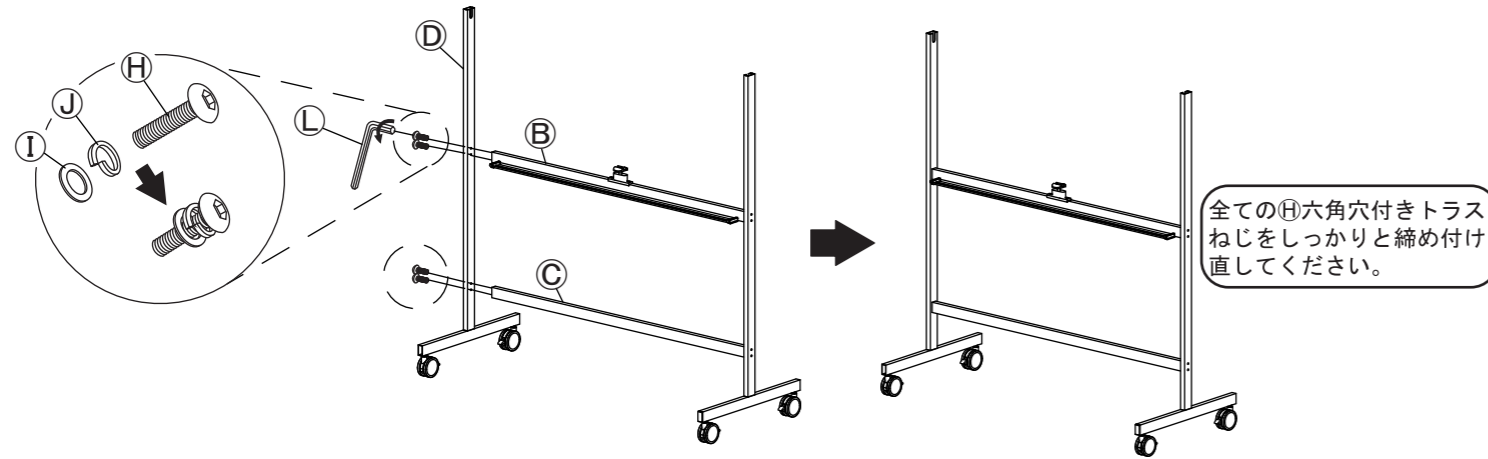

全てのH六角穴付きトラスねじをしっかりと締め付け直してください。

6 5で組み立てた脚部にE板面を差しこみ、O角栓を取り付けます。

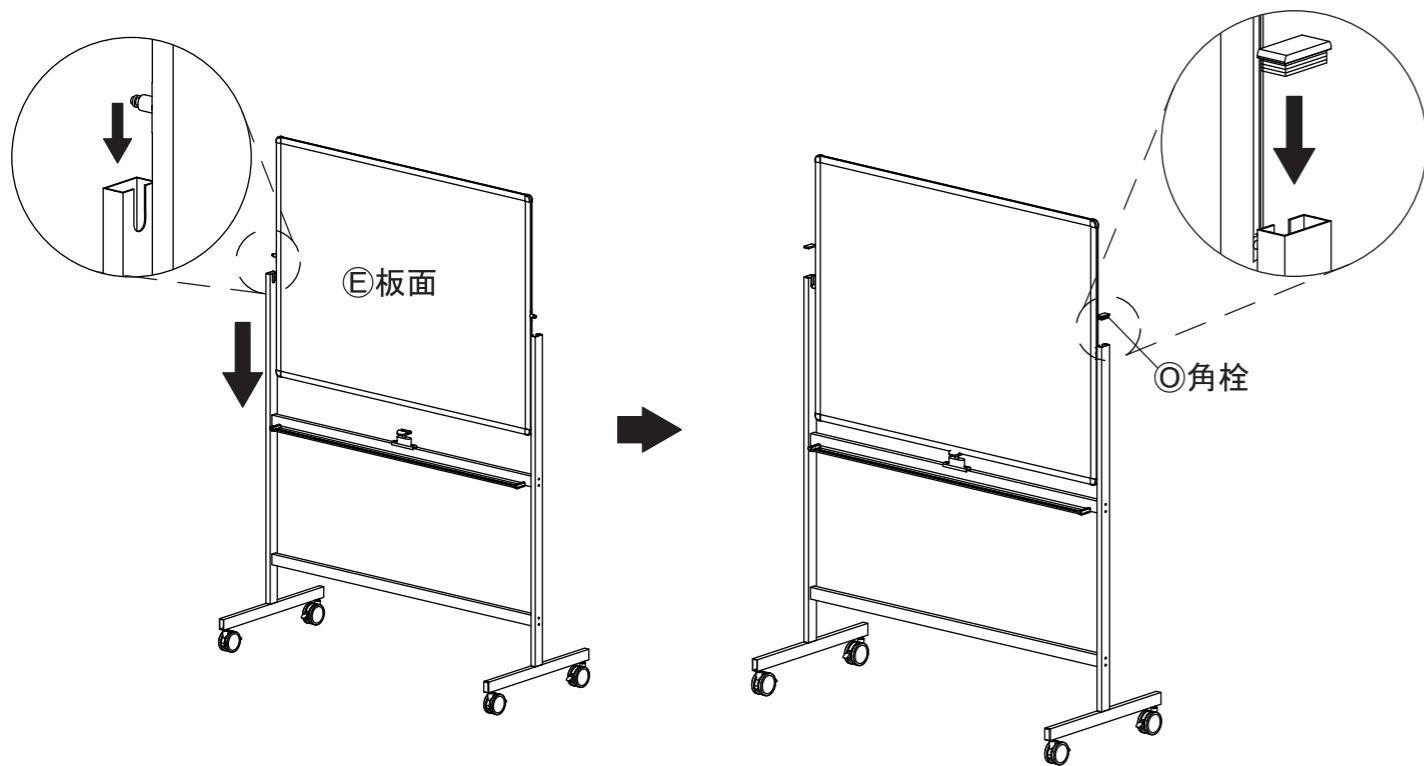

7 D脚部にKキャップを取り付けてください。

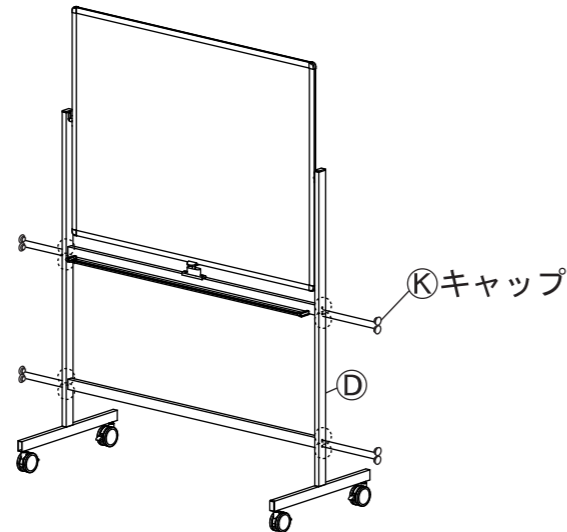

## 取扱上の注意

ご使用前にこの取扱上の注意をお読みになり正しくお使いください。  
またお読みになった後は、大切に保管してください。

### 安全のために必ずお守りください

- 火気の側に近づけて設置しないでください。火災の原因となります。
- 各部のねじ類が緩んだ状態で使用しないでください。破損や転倒することがあります。
- 異常を発見したらそのまま使用せず、販売元に相談してください。破損や倒れてケガをすることがあります。
- 商品に乗ったり腰をかけたりにしないでください。倒れてケガをすることがあります。
- 用途以外には絶対に使用しないでください。思わぬ事故が発生することがあります。
- 分解や改造をしないでください。破損やケガをすることがあります。
- 傾斜のない平らな場所へ設置してください。
- 安全上、構造上の理由により仕様を予告なく変更する場合があります。
- 商品を移動させる際には、二人以上でゆっくり行ってください。段差などで破損する場合があります。
- 可動部に指を挟まないように気をつけてください。
- この表示を無視して誤った取扱いをしますと、死亡又は重傷を負ったり、傷害または物的損害が発生する場合があります。その場合の責任は負いかねますのでご了承くださいますようお願いいたします。

### 使用上の注意

- ▲直射日光・暖房器具などの高熱を避けてください。変色・変形することがあります。
- ▲湿気の多いところに設置しないでください。腐食・変色・変形することがあります。
- ▲板面に硬いものを落としたり、ぶつたりしないでください。破損する事があります。
- ▲屋外や水がかかるような場所での使用は避けてください。変色・変形することがあります。
- ▲液体物が付着した場合は、放置せずにすみやかに拭き取ってください。化粧面が変色、変形する場合があります。
- ▲キャスターにはロック機能がついています。移動の際は必ずロックを解除してください。
- ▲大変危険です。お子様だけで操作移動をしないようお願いします。ケガや破損を招く恐れがあります。
- ▲使用中は必ずキャスターのロックをかけてください。
- ▲アルコール系・中世インクのマーカーをご使用ください。
- ▲油性マーカーやペイントマーカーは消せませんので、ホワイトボード用マーカー以外は絶対に使用しないでください。
- ▲ご使用の環境により、床面にアジャスター・キャスター等商品接触による変色や跡が付くことがあります。特にフローリングやクッションフロアでご使用の際はご注意ください。

### お手入れ方法

- ◆汚れを落とす場合は、から拭きするか固く絞った濡れぞうきんで拭いてください。
- ◆汚れがひどい場合は、薄めた中性洗剤で汚れを落とし、固く絞った濡れぞうきんで拭き取り、そのあと乾燥した布で水分を十分拭き取ってください。
- ◆シンナー等の使用は避けてください。変色・変形の原因となり、塗装が剥がれる場合があります。

### 保証期間

- 通常の状態で使用された場合の保証期間は、お客様ご購入の日から1年です。
- 保証期間内であっても、次の場合は有料修理となります。(状態によっては修理不能な場合があります)
- 1. 改造または、ご使用者の責任に帰すと認められる故障及び損傷。
- 2. ご購入後の移動、輸送、落下などによる故障及び損傷。
- 3. 火災や天災などによる故障及び損傷。
- 4. レンタル業者様など不特定多数の第三者に貸し出されたもの。

組み立て方やお手入れに困ったら

アールエフヤマカワ お客様相談室



### ＜品質表示＞

外形寸法 (mm)	幅	奥行き	高さ
Z-SHWB (H)-1290BSWH2	1274	570	1788
Z-SHWB2-LBSWH2			
Z-SHWB (H)-1890BSWH2	1874	570	1788
Z-SHWB2-LBSWH2			

材質  
板面・脚部 金属(鋼)  
粉受け・フレーム(板面)金属(アルミニウム)  
アール・エフ・ヤマカワ株式会社 ☎0120-204-208

## 商品チェック

当社製品をお買い上げいただき、誠にありがとうございます。  
安全に永くお使い頂くために、お客様ご自身での製品チェックにご協力をお願い致します。

不良により返品や交換をご希望される場合は、問題箇所とお客様情報をご記入の上 FAX 頂くか、お電話にて弊社お客様相談室までお問い合わせください。

### ☑ チェック項目

品質向上にご協力いただきありがとうございます。安全にお使いいただくため、下記項目は定期的にご確認ください。

- 本体に破損や変色・変形は見当たらないか  
…異常を発見した場合はお問い合わせください。
- 脚にガタつきはないか  
…傾斜のない平らな場所に設置し、脚部取り付け用のボルトがしっかりと締められているかご確認ください。
- 完成図との相違は見当たらないか  
…安全にお使い頂くため、取扱上の注意は必ずお守りください。

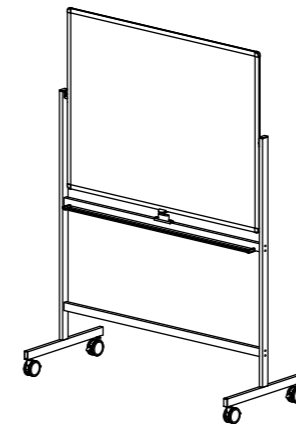

その他問題事項があった場合、枠内へのご記入をお願い致します。

ご協力いただきありがとうございました。

ご氏名	
お電話番号	
FAX番号	

月曜日-金曜日(祝日を除く) AM9:00~PM5:00 アール・エフ・ヤマカワ株式会社 お客様相談室		☎0120-204-208 FAX 059-256-5333	
申込番号		品名	ホワイトボードⅡ 両面
商品番号		お買上日	年 月 日
お買上サイト名			