

# 取扱上の注意

ご使用前にこの取扱上の注意をお読みにり正しくお使いください。  
またお読みにった後は、大切に保管してください。

## 安全のために必ずお守りください

- 積み重ねて保管しないでください。倒れてケガをすることがあります。
- 外周部に片寄って重いものを載せないでください。倒れてケガをすることがあります。
- 火気の側に近づけて設置しないでください。破損の原因となります。
- 各部のねじ類が緩んだ状態で使用しないでください。破損や転倒することがあります。
- 異常を発見したらそのまま使用せず、販売元に相談してください。破損や倒れてケガをすることがあります。
- 商品に乗ったり腰をかけたたりしないでください。倒れてケガをすることがあります。
- 用途以外には絶対に使用しないでください。思わぬ事故が発生することがあります。
- 分解や改造をしないでください。破損やケガをすることがあります。
- 傾斜のない平らな場所へ設置してください。
- 安全上、構造上の理由により仕様を予告なく変更する場合があります。
- この表示を無視して誤った取扱いをしますと、死亡又は重傷を負ったり、傷害または物的損害が発生する可能性があります。
- 商品を移動させる際には、二人以上でゆっくり行ってください。段差などで破損する場合があります。
- 可動部に指を挟まないように気をつけてください。

組立て方がわからない?お手入れに困ったら?

R.F.YAMAKAWA FAQ

検索



## 使用上の注意

- ▲直射日光・暖房器具などの高熱を避けてください。変色・変形することがあります。
- ▲湿気の多いところに設置しないでください。腐食・変色・変形することがあります。
- ▲板面に硬いものを落としたり、ぶつけたりしないでください。破損する事があります。
- ▲加熱した鍋やヤカンなどを直接置かないでください。
- ▲屋外や水がかかるような場所でのご使用は避けてください。変色・変形することがあります。
- ▲水をこぼした場合は放置せずすみやかに拭き取ってください。
- ▲キャスターにはロック機能がついています。移動の際は必ずロックを解除してください。
- ▲子どもに操作移動をさせないでください。破損やケガをすることがあります。
- ▲使用中は必ずキャスターのロックをかけてください。
- ▲アルコール系・中性インクのマーカーをご使用ください。
- ▲油性マーカーやペイントマーカーは消せませんので、ホワイトボード用マーカー以外は絶対に使用しないでください。

## お手入れ方法

- ◆汚れを落とす場合は、から拭きするか固く絞っためれぞうきんで拭いてください。
- ◆汚れがひどい場合は、薄めた中性洗剤で汚れを落とし、固く絞った濡れぞうきんで拭き、乾燥した布で水分を拭き取ってください。
- ◆シンナー、アルコール等の使用は避けてください。変色・変形や塗装が剥がれる場合があります。
- ◆ねじ類は必ず増し締めをしてください。
- ◆ベンジン・ガソリン・酸・磨き粉・金属たわし・熱湯などの使用は避けてください。表面を傷つけることがあります。
- ◆ボールペン・画鋲などをボード上で使用しないでください。表面を傷つけると修理不能になることがあります。
- ◆テープや接着剤等を板面に使用しないでください。

## 保証について

- 通常の状態で使用された場合の保証期間は、お客様ご購入の日から1年です。
- 保証期間内であっても、次の場合は有料修理となります。(状態によっては修理不能な場合があります)
- 1. 改造または、ご使用者の責任に帰すと認められる故障及び損傷。
- 2. ご購入後の移動、輸送、落下などによる故障及び損傷。
- 3. 火災や天災などによる故障及び損傷。
- 4. レンタル業者様など不特定多数の第三者に貸し出されたもの。

### <品質表示>

外形寸法 (mm)	幅	奥行き	高さ
Z-SHWB-6012ASWH	644	530	1700

### 材質

板面	スチール
フレーム	アルミ
ペントレー	PVC
脚	スチール (粉体塗装)
キャスター	ナイロン・ウレタン

アール・エフ・ヤマカワ株式会社 ☎059-255-2024

# 商品チェック

当社製品をお買い上げいただき、誠にありがとうございます。  
安全に永くお使い頂くために、お客様ご自身での製品チェックにご協力をお願い致します。

※製品に問題があった場合は下図に問題箇所を記載し、お問い合わせください。

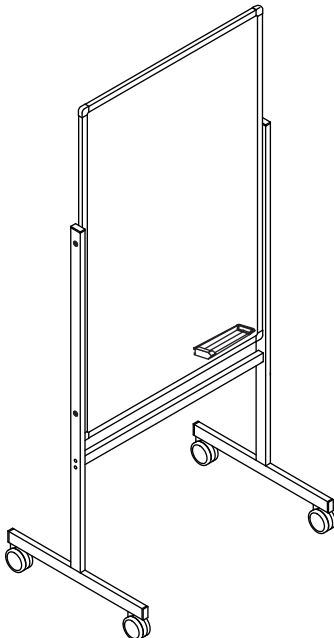

- チェック項目
- 本体に破損は見当たらないか
- ネジ、ボルトは緩んでいないか
- ネジ、ボルトのサイズは合っているか
- がたつき、傾きはないか
- キャスターは正常に動作するのか
- 変色、変形はないか
- 完成図との相違は見当たらないか

品質向上にご協力いただきありがとうございます。安全にお使いいただくため、上記項目は定期的にご確認ください。

その他問題事項があった場合、枠内へのご記入をお願い致します。

ご協力いただきありがとうございました。

月曜日-金曜日(祝日を除く) AM9:00~PM5:00	
アール・エフ・ヤマカワ株式会社 ☎059-255-2024	
お客様相談室 FAX 059-256-5333	
申込番号	
品名	タテ型ホワイトボード 600×1200
商品番号	
お買上日	年 月 日
お買上サイト名	

20min 組立の目安  
 タテ型ホワイトボード 600×1200 組立説明書  
 Z-SHWB-6012ASWH

組立て方がわからない?  
 お手入れに困ったら?

R.F.YAMAKAWA FAQ

検索

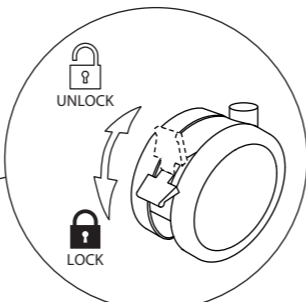

必ずロックをかけた状態でご使用ください。

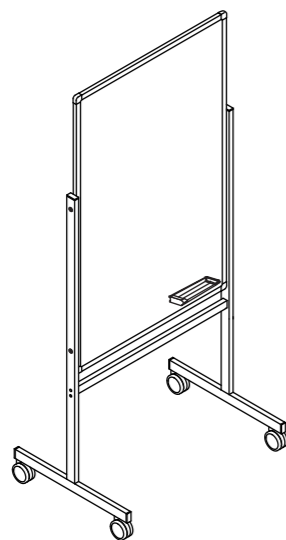

PARTS

<b>A</b>	<b>B</b>	<b>C</b>	<b>D</b>	<b>E</b>
※Fトラスボルト 取付済				
フレーム ×1	脚 ×2	ボード ×1	トレイ ×1	六角レンチ ×1
<b>F</b>	<b>G</b>	<b>H</b>	<b>I</b>	<b>J</b>
※Aフレームに 取付済		※Aフレームに 取付済	※Aフレームに 取付済	
トラスボルト ×4	ネジ ×4	スプリング ワッシャー ×4	ワッシャー ×4	キャップ ×4

※部品の個数を参照し、不足や不具合がないかをご確認ください。不足や不具合があった場合は配送いたします。電話にて部品横のアルファベットをお伝えください。

STEP1

①Aに取付済みの②③④を取り外してください。

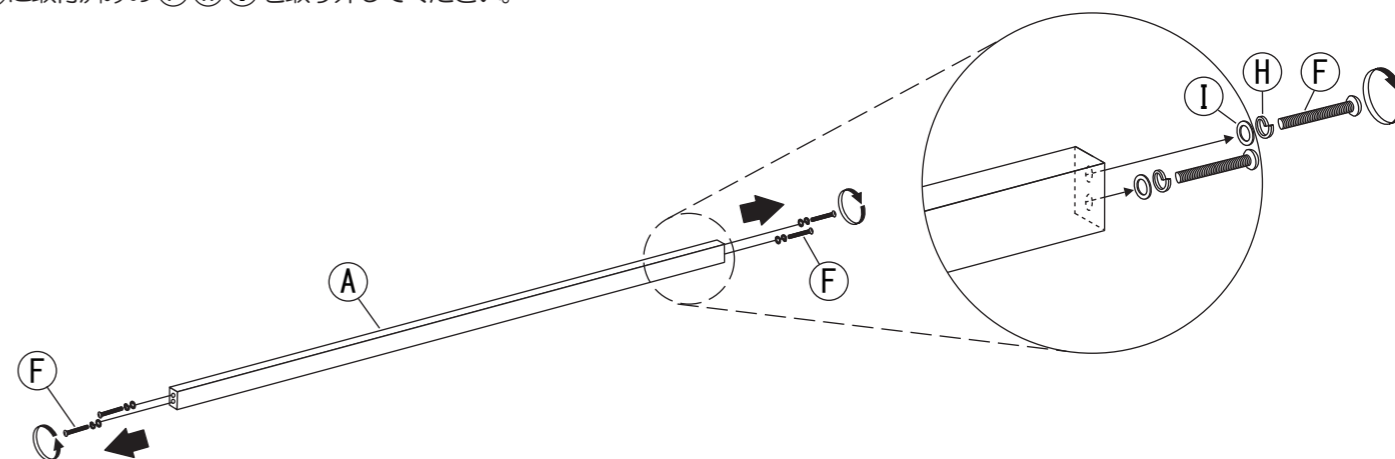

STEP2

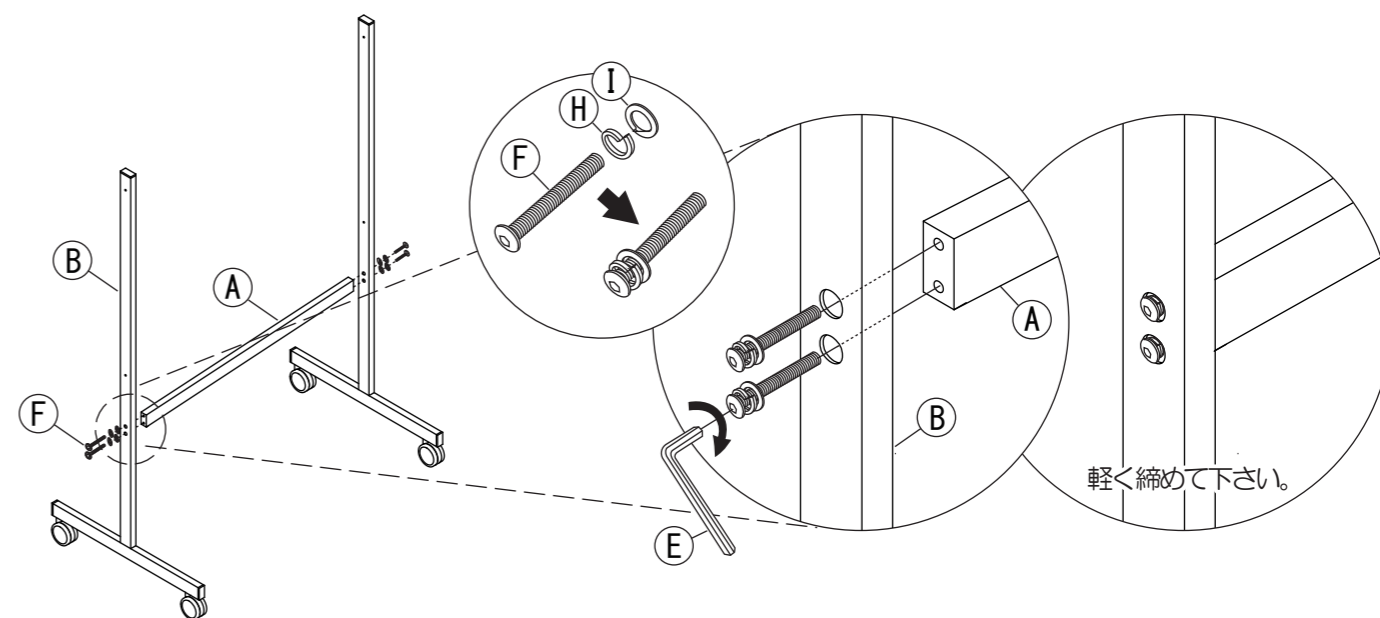

軽く締めてください。

STEP3

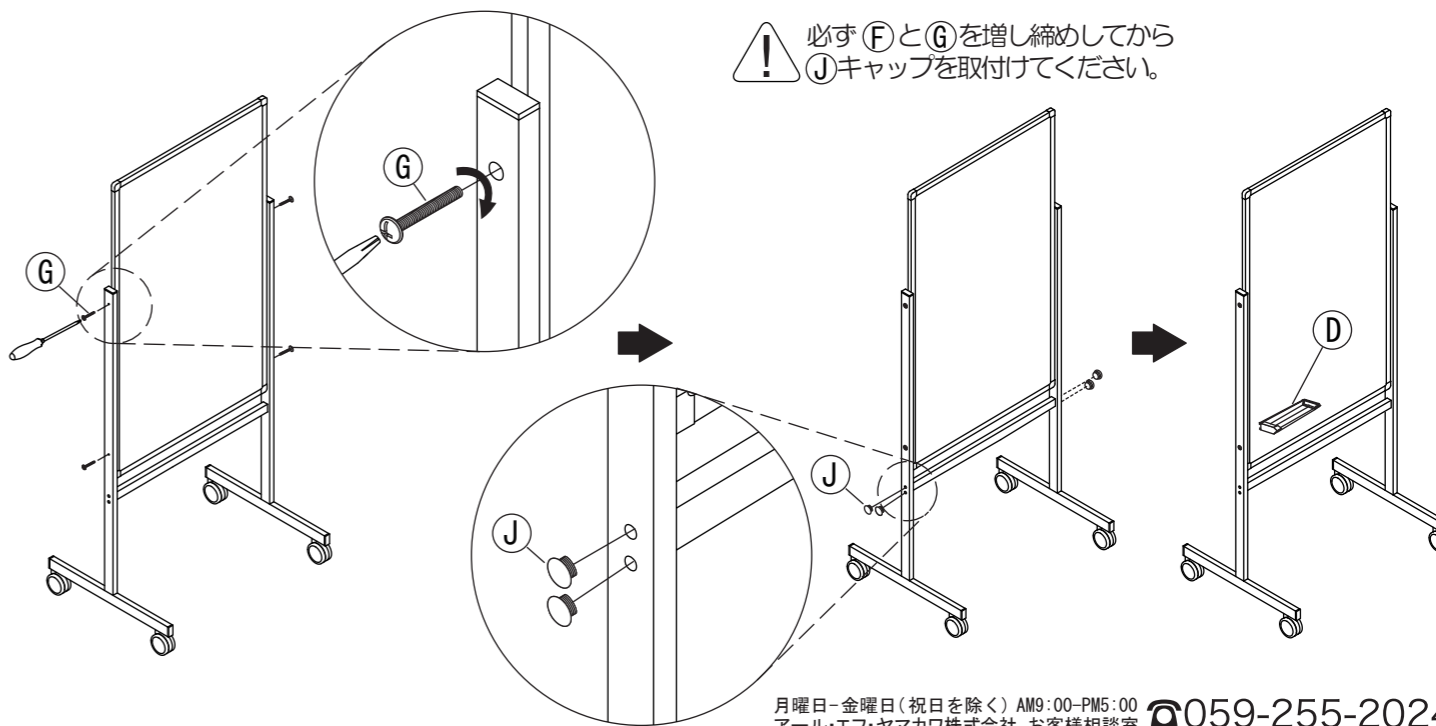

必ず②と③を増し締めしてから  
④キャップを取付けてください。