

TV セッターオフィス PH1 シリーズ

パネルハンガー

幅 1,200mm

設置マニュアル

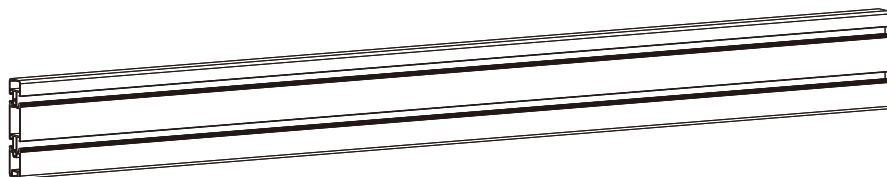

このパネルハンガーはTVセッターオフィスPH1シリーズ専用ポールに取り付けてください

この度は、お買い上げいただき誠にありがとうございます。

当商品は、DIY(日曜大工)が得意な方でしたら、慎重に作業すれば設置可能です。しかし、組立・取り付けの不備による事故について保証はございませんので、作業に際しましては十分にご注意くださいますようお願い申し上げます。



組立不良・取り付け不良、および天災等による事故・損害については、一切の保証はございませんので、ご了承ください。

- ・安全性を十分に考慮し、設置中に怪我や部屋にキズを付ける事の無いよう注意下さい。
- ・設置にあたっては、十分な作業スペースを確保してください。
- ・卓上用途以外でのご使用、部品の改造等はしないでください。

設置にあたって：必ずお読みください

- 必ず荷重強度のあるしっかりとしたデスクやテーブルに設置してください。無理な設置は、デスクやテーブルの転倒、モニターの落下や大怪我に繋がります。
- ある程度、天板に厚さのあるデスクやテーブルに設置してください。
- 電源コードや配線にキズを付ける事の無いようにご注意ください。火災などの原因になります。
- 以下の場所には設置をしないでください。
 - ・振動があるような不安定な場所
 - ・人がぶら下がったり、寄りかかったりするような場所
 - ・湿度や温度の高い場所
 - ・開閉するドアの側
 - ・その他、設置に不適格だと思われるデスクやテーブル

※振動など不安定な設置

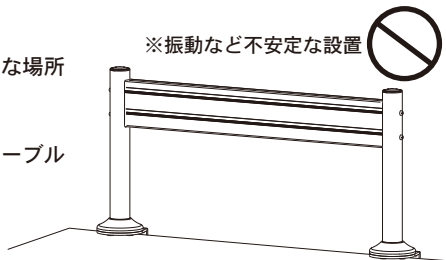

設置方法

T VセッターオフィスPH1シリーズ専用ポールと一緒にデスクに取り付けます。
ポールにパネルハンガーを差し込んでネジ止めます。

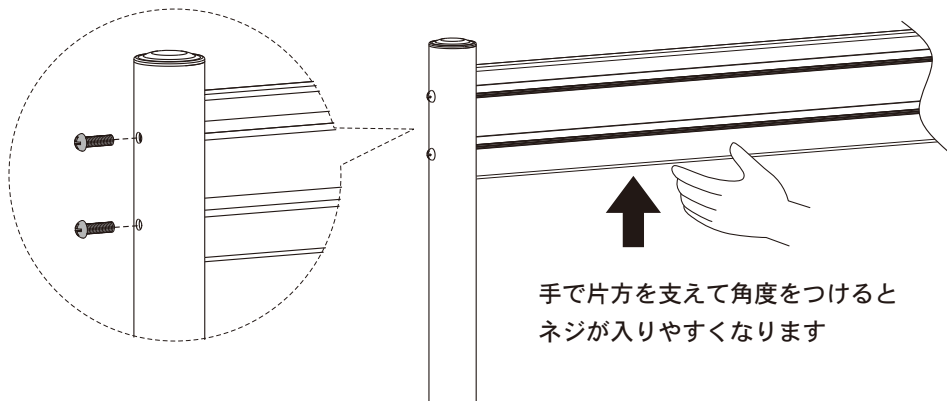

ご注意

設置の際にはパネルの
上下の向きをご確認ください。

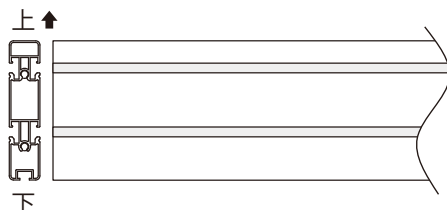

TV セッターオフィス PH1 シリーズ

専用ポール

設置マニュアル

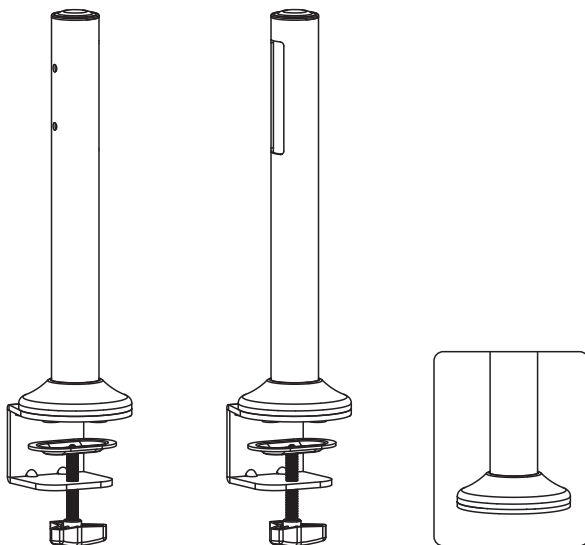

この度は、お買い上げいただき誠にありがとうございます。
当商品は、D I Y (日曜大工) が得意な方でしたら、慎重に作業すれば設置可能です。
しかし、組立・取り付けの不備による事故について保証はございませんので、作業に際しましては十分にご注意くださいようお願い申し上げます。



組立不良・取り付け不良、および天災等による事故・損害については、一切の保証はございませんので、ご了承ください。

- ・安全性を十分に考慮し、設置中に怪我や部屋にキズを付ける事の無いよう注意下さい。
- ・設置にあたっては、十分な作業スペースを確保してください。
- ・卓上用途以外でのご使用、部品の改造等はしないでください。

設置にあたって：必ずお読みください

- 必ず荷重強度のあるしっかりとしたデスクやテーブルに設置してください。無理な設置は、デスクやテーブルの転倒、モニターの落下や大怪我に繋がります。
- ある程度、天板に厚さのあるデスクやテーブルに設置してください。
- 電源コードや配線にキズを付ける事の無いようにご注意ください。火災などの原因になります。
- 以下の場所には設置をしないでください。
 - ・振動があるような不安定な場所
 - ・人がぶら下がったり、寄りかかったりするような場所
 - ・湿度や温度の高い場所
 - ・開閉するドアの側
 - ・その他、設置に不適格だと思われるデスクやテーブル

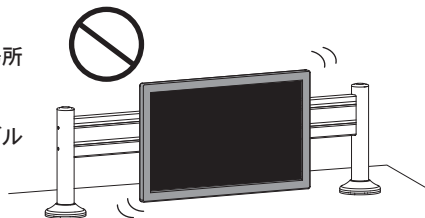

※振動など不安定な設置

付属部品リスト一覧

以下の部品が全て揃っているかをご確認ください。もし足りない部品がある場合、ご購入店にご連絡ください。

A

テーブルクランプ × 2個

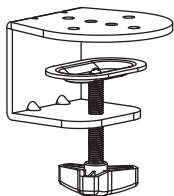

C ポール × 2本

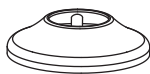

B

ポールカバー × 2個

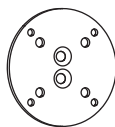

D

ベースプレート × 2個



E

クッションパッド × 10個



F

M8×20mm
ボルト × 4本



G

M6×20mm
ボルト × 4本



H

M5.5×19mm
ビス × 8本



I

5mm六角レンチ × 1本

はさんで設置する場合

ステップ 1

ポールの組み立て

テーブルクランプ [A] とポール [C] を組み立て、ポールの上からポールカバーを通して押し込みます。組み立て後、クランプの内側にクッションパッド [E] を貼り付けます。

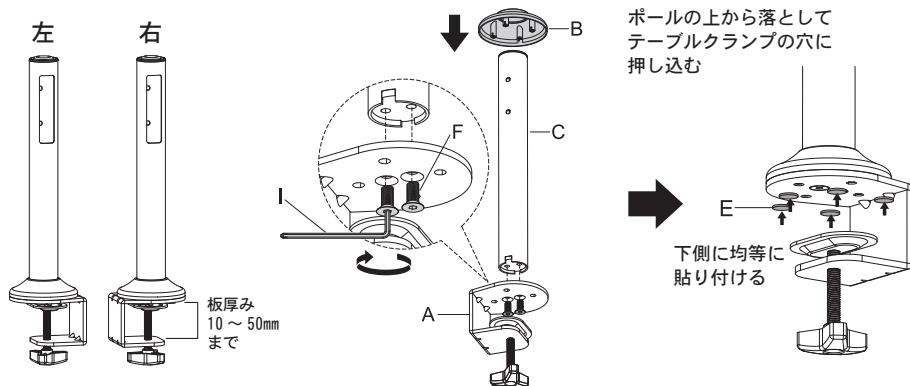

ステップ 2

机への取り付け

- ① 設置位置を決め、片側のポールをクランプのハンドルを回して取り付けます。
- ② 取り付けたポールにパネルハンガーを差し込んでネジ止めします。
- ③ 反対側のポールにもパネルハンガーを差し込み、ネジを軽く締めておきます。
- ④ ガタつきが無いか全体を確認しながらポールを机に取り付け、ネジをしっかりと締めます。

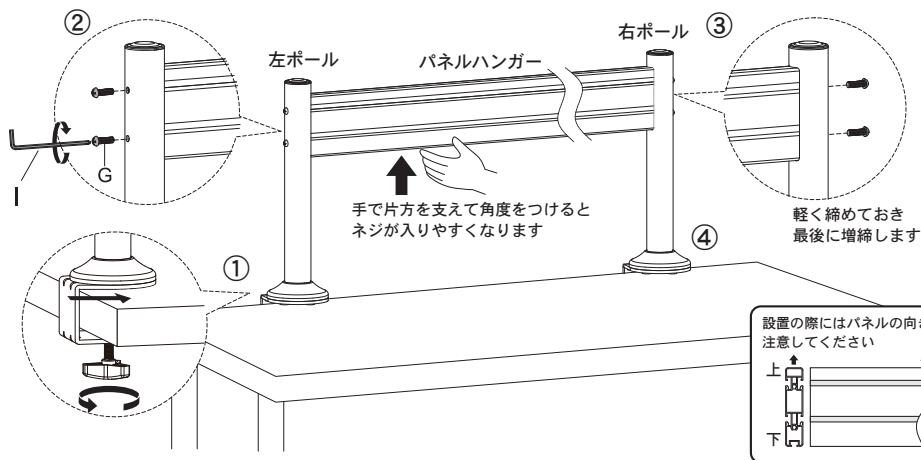

ステップ 3

取付の終了と確認

各取り付け部分にガタつき等がないか、チェックしてください。緩みがあった場合は、しっかりと締め直してください。少しでも違和感があった場合、一旦取り外し専門業者に相談してください。これらのチェック作業は3か月程度を目安に定期的に行い、経年使用による落下などが無いように注意してください。

ネジ止める場合

ステップ 1

ボールの組み立て

ベースプレート [D] とボール [C] を組み立て、ボールの上からボールカバーを通して押し込みます。組み立て後、クランプの内側にクッションパッド [E] を貼り付けます。

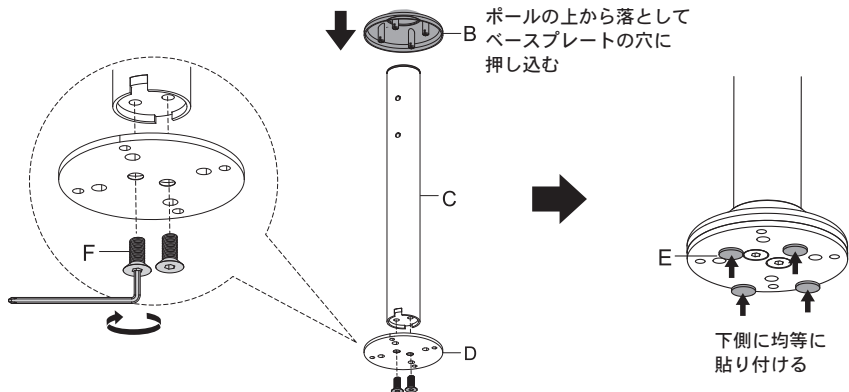

ステップ 2

机への取り付け

- ①設置位置を決め、片側のボールをビス [H] でしっかり取り付けます。
- ②取り付けたボールにパネルハンガーを差し込んでネジ止めます。
- ③反対側のボールにもパネルハンガーを差し込み、ネジを軽く締めておきます。
- ④ガタつきが無いよう全体を確認しながら反対側のボールも机に取り付け、ネジをしっかり締めます。

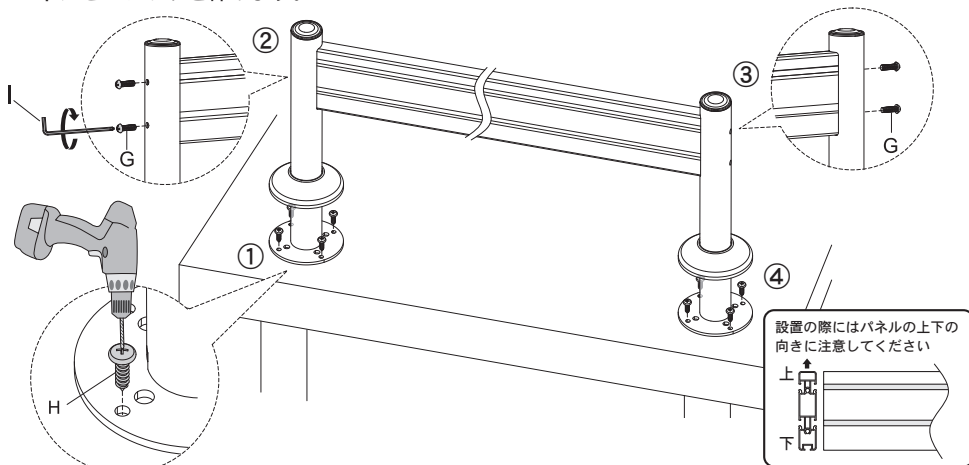
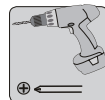

ステップ 3

取付の終了と確認

各取り付け部分にガタつき等がないか、チェックしてください。緩みがあった場合は、しっかりと締め直してください。少しでも違和感があった場合、一旦取り外し専門業者に相談してください。これらのチェック作業は3か月程度を目安に定期的に行い、経年使用による落下などが無いように注意してください。